

# Betriebsanleitung

-Originalbetriebsanleitung-

# Instruction manual

-Translation of the original instructions-

# Notice d'instructions

-Traduction de la notice originale-



## PR 33

454 517900

Pneumatischer Spanner  
für Stahlband

Pneumatic jack for steel  
strap

Tendeur pneumatique  
pour feuillards



## DPZ-L

365 001100

Pneumatischer  
Verschließer für Stahlband

Pneumatic locking device  
for steel strap

Dispositif de fermeture  
pneumatique pour  
feuillards

### Wichtig!

Bitte diese Anleitung nicht wegwerfen. Der Kunde verpflichtet sich, diese Betriebsanleitung allen Bedienungs- und Servicepersonen verständlich zu machen.

### Important!

Do not dispose of this manual. It is the customer's responsibility to ensure that all operators and servicemen read and understand this manual.

### Important!

Ne jetez pas ce manuel. Il est de la responsabilité du client de s'assurer que tous les opérateurs et techniciens d'entretien lisent et comprennent le contenu de ce manuel.

**TITAN**   
*Wir halten zusammen*

## Inhaltsverzeichnis

	<b>Seite</b>
<b>1. Angaben zum Hersteller .....</b>	<b>3</b>
<b>2. Allgemeines .....</b>	<b>4</b>
2.1 Hinweis zum Umweltschutz.....	4
<b>3. Technische Daten.....</b>	<b>5</b>
3.1 PR 33.....	5
3.2 DPZ-L .....	6
<b>4. Sicherheitsvorschriften .....</b>	<b>7</b>
<b>5. Inbetriebnahme .....</b>	<b>10</b>
5.1 Luftanschluß .....	10
5.2 Überprüfung der Maschinen und Werkzeuge vor Inbetriebnahme .....	10
5.3 Inbetriebnahme .....	10
<b>6. Bedienung.....</b>	<b>11</b>
<b>7. Wartung .....</b>	<b>13</b>
7.1 Wechsel des Spannrades .....	13
7.2 Abstand einstellen.....	13
7.3 Reinigung und Wartung.....	13
<b>8. Konformitätserklärungen.....</b>	<b>14</b>
<b>9. Ersatzteillisten.....</b>	<b>16</b>
9.1 Explosionszeichnung PR 33.....	16
9.2 Ersatzteilliste PR 33 .....	17
9.3 Explosionszeichnung DPZ-L .....	19
9.4 Ersatzteilliste DPZ-L.....	20
<b>10. English.....</b>	<b>22</b>
<b>11. Français .....</b>	<b>42</b>
<b>Bestellformular /Order form / Formulaire de commande.....</b>	<b>62</b>

## 1. Angaben zum Hersteller

### **TITAN Umreifungstechnik GmbH & Co. KG**

Berliner Straße 51-55  
D-58332 Schwelm

Tel.: +49 (2336) 808-0  
Fax.: +49 (2336) 808-208  
Email: [info@titan-schwelm.de](mailto:info@titan-schwelm.de)  
Web: [www.titan-schwelm.de](http://www.titan-schwelm.de)

## 2. Allgemeines

Diese Betriebsanleitung soll das Kennen lernen der Geräte und den bestimmungsgemäßen Einsatz erleichtern. Die Betriebsanleitung enthält wichtige Hinweise wie die Geräte sicher, sachgerecht und wirtschaftlich einzusetzen sind. Das Einhalten der Hinweise hilft Gefahren vermeiden, Reparaturen und Ausfallzeiten vermindern sowie die Zuverlässigkeit und Lebensdauer der Geräte zu erhöhen.

Die Betriebsanleitung muss am Einsatzort der Geräte verfügbar sein. Sie ist von allen Personen zu lesen und anzuwenden, die mit den Geräten arbeiten. Zu diesen Arbeiten zählen insbesondere die Bedienung, die Störungsbehebung und die Wartung.

Neben der Betriebsanleitung und den im Verwender Land und an der Einsatzstelle geltenden Regelungen zur Unfallverhütung sind auch die anerkannten fachtechnischen Regeln für sicherheits- und fachgerechtes arbeiten zu beachten.

Anmerkung zu den verwendeten Warn- und Hinweissymbolen:



### **Vorsicht!**

Wird verwendet bei Gefahren für Leben und Gesundheit.



### **Achtung!**

Wird verwendet bei Gefahren, die Sachschäden verursachen können.



### **Hinweis!**

Wird verwendet für allgemeine Hinweise und für Hinweise, bei deren Nichtbeachtung Störungen im Betriebsablauf entstehen können.

### 2.1 Hinweis zum Umweltschutz



**Für die Herstellung der Geräte werden keine gesundheitsschädigenden, physikalischen oder chemischen Stoffe verwendet. Für die Entsorgung sind die gültigen gesetzlichen Vorschriften zu berücksichtigen.**

Copyright © TITAN Umreifungstechnik GmbH & Co.KG 2011 Alle Rechte vorbehalten.

Der Inhalt dieses Dokumentes darf ohne vorhergehende schriftliche Genehmigung durch die TITAN Umreifungstechnik GmbH & Co.KG in keiner Form, weder ganz noch teilweise vervielfältigt, weitergegeben, verbreitet oder gespeichert werden.



ist eine eingetragene Marke der TITAN Umreifungstechnik GmbH & Co.KG.

### 3. Technische Daten

#### 3.1 PR 33

- 🔩 **Gewicht:** 4,35 KG
- 🔩 **Abmessung:** L = 320 mm  
B = 120 mm  
H = 140 mm
- 🔩 **Max. Luftdruck:** 6 bar
- 🔩 **Spannkraft:** 8000 N
- 🔩 **Luftverbrauch:** 0,6 m<sup>3</sup>/min

#### Stahlband

---

- 🔩 **Bandbreiten:** 19, 25, 32 mm
- 🔩 **Banddicke:** 0,8–1,0 mm
- 🔩 **TITAN Verschlusshülsen:** RSK, RSL



### 3.2 DPZ-L

- ⊗ **Gewicht:** 4,5 KG
- ⊗ **Abmessung:** L = 340 mm  
B = 150 mm  
H = 285 mm
- ⊗ **Max. Luftdruck:** 6 bar
- ⊗ **Verschluss:** Hülsenverschluss  
Doppelkerbung
- ⊗ **TITAN Verschlusshülsen:** RSK, RSL

#### Stahlband

---

- ⊗ **Bandbreiten:** 19, 25, 32 mm

#### Normalqualität

- ⊗ **Banddicke:** 0,8–1,0 mm
- ⊗ **Zugfestigkeit:** bis ca. 900 N/mm<sup>2</sup>

#### Hochfeste Qualität

- ⊗ **Banddicke:** 0,8 mm
- ⊗ **Zugfestigkeit:** bis ca. 1100 N/mm<sup>2</sup>



## 4. Sicherheitsvorschriften

### Bestimmungsgemäße Verwendung

Diese Geräte sind zum Umreifen von Paketen, und palettierten Ladungen bestimmt.

Die Geräte wurden für eine sichere Bedienung während des Umreifens entwickelt und gebaut.

Die Geräte sind für das Umreifen mit Verpackungsstahlbändern bestimmt.



### Möglicher Missbrauch

Das Umreifen mit Kunststoffband ist mit diesen Geräten nicht möglich.

**Umreifungsbänder sind nicht als Lasthebemittel einzusetzen**, dieses Umreifungsgerät darf ausschließlich für die vorgenannte Bestimmungsgemäße Verwendung benutzt werden.

### Angewendete Normen und Technische Spezifikationen:







siehe Konformitätserklärung

### Gewährleistung und Haftung

**Die TITAN Umreifungstechnik GmbH & Co. KG gewährt auf alle von Ihr verkauften Umreifungsgeräte eine Garantie für die Dauer von 6 Monaten. Die Garantie umfasst alle Mängel die nachweisbar auf mangelnde Fertigung oder Materialfehler zurückzuführen sind.**

#### **Verschleißteile sind von der Garantie ausgeschlossen**

Gewährleistung- und Haftungsansprüche sind ausgeschlossen, wenn sie auf eine oder mehrere der folgenden Ursachen zurückzuführen sind:

-  Nicht bestimmungsgemäße Verwendung des Gerätes.
-  Unsachgemäßes Montieren, Inbetriebnahmen, Bedienen und Warten des Gerätes.
-  Betreiben des Gerätes bei nicht ordnungsgemäßen Sicherheits- und Schutzvorrichtungen
-  Nichtbeachten der Hinweise in der Bedienungsanleitung.
-  Eigenmächtige bauliche Veränderungen an dem Gerät.
-  Mangelhafte Überwachung von Geräteteilen, die einem Verschleiß unterliegen.
-  Unsachgemäß durchgeführte Reparaturen.

Änderungen des Lieferumfanges zum Zweck der Produktverbesserung bleiben jederzeit vorbehalten

Die Nichtbeachtung nachstehender Sicherheitsbestimmungen, sowie Fehler in der Handhabung des Gerätes können schwerwiegende Verletzungen zur Folge haben.

**Informieren Sie sich!**

Vor dem Gebrauch des Gerätes die Betriebsanleitung sorgfältig lesen.

**Schützen Sie sich!**

Beim arbeiten Augen-, Gesichts- und Handschutz (schnittfeste Handschuhe) tragen.

**Achtung!****Band springt auf!**

Beim Durchschneiden des Bandes den oberen Teil festhalten und abseits stehen.

**Achtung!** Der untere Bandteil wird aufspringen.

**Achtung!****Band kann reißen!**

Beim Spannen kann das Band reißen! Nicht in der Flucht des Bandes stehen. Achten Sie darauf, dass sich keine weitere Person im Arbeitsbereich aufhält.

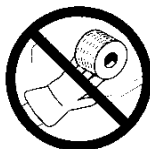
**Vorsicht!****Quetschgefahr!**

Mit den Fingern nicht in den Spannrads-Bereich greifen.

**Vorsicht!****Nur Packgut Umreifen!**

Während des Umreifens dürfen sich keine Hände und andere Körperteile zwischen Band und Packgut befinden.

**Verwenden Sie nur Original-TITAN-Ersatzteile!**

Die Verwendung von anderen als TITAN-Ersatzteilen schließt Garantieleistungen und Haftpflicht aus.



Verwenden Sie nur einen Federzug, der den Sicherheitsbestimmungen entspricht!





**Verwenden Sie nur Original TITAN Verschlusshülsen!**



**Luftdruck nicht überschreiten!**

Den vorgeschriebenen max. Luftdruck von 6 bar nicht überschreiten.



**Original Anschlusskupplung verwenden.**

Es dürfen nur Anschlusskupplungen verwendet werden, die den Sicherheitsvorschriften entsprechen.



Keine Gas- oder Druckluftflaschen verwenden! Das Gerät darf nicht an eine Gas- oder Druckluftflasche angeschlossen werden.



Der Einsatz eines nicht empfohlenen Bandes kann zu Bandreißen während des Spannvorganges und zu schlechten Verschlussqualitäten führen. Verwenden Sie nur die entsprechenden **TITAN-Qualitäts Produkte!**



Dieses Gerät darf nur von Personal bedient werden, das in der Handhabung unterwiesen wurde. Sprechen Sie den **TITAN-Verpackungsberater** an, wenn Sie hierzu Fragen haben.



**Arbeitsplatz**

Halten Sie Ihren Arbeitsbereich in Ordnung. Unordnung im Arbeitsbereich ergibt Unfallgefahr. Achten Sie beim Umreifen auf einen sicheren Stand und ein einwandfreies Gleichgewicht um einer Sturzgefahr vorzubeugen. Verwenden Sie das Gerät nie in einer ungünstigen Arbeitsposition!



**Gerätewartung**

Nur ein sich in einwandfreiem Zustand befindliches Gerät ist ein sicheres Gerät. Überprüfen Sie regelmäßig den Zustand Ihres Gerätes auf defekte oder abgenutzte Teile. Arbeiten Sie nie mit einem Gerät, das defekte oder abgenutzte Teile aufweist. Änderungen an Geräten sind strikt untersagt. Die Nichtbeachtung dieser Vorschrift kann zu schwerwiegenden Verletzungen führen.

## 5. Inbetriebnahme

### 5.1 Luftanschluß

Der Luftanschluss sollte vom Einsatzort des Umreifungsgerätes nicht weiter als **5 m** entfernt sein.



**Auf keinen Fall darf das Handgerät ohne Öl im Öler betrieben werden, da dieses eine unmittelbare Zerstörung des Druckluftmotors zur Folge hat!**

**Garantieleistungen sind in diesem Fall ausgeschlossen!**

Es empfiehlt sich die Wartungseinheit der Fa. **TITAN** mit 2 Luftausgängen zu verwenden.

### 5.2 Überprüfung der Maschinen und Werkzeuge vor Inbetriebnahme

Vor jedem neuen Einsatz sind die Geräte und deren Anbauteile auf Beschädigungen und Vollständigkeit hin zu überprüfen. Schläuche- Luftversorgung auf festen Sitz. Bei Reparatur und Ersatz sind nur Original TITAN Ersatzteile zu verwenden. (Siehe auch unter Punkt 3)

### 5.3 Inbetriebnahme

Handgeräte PR 33 und DPZ-L an das Druckluftnetz anschließen.  
(max. Luftdruck 6 bar).

Motor und Druckluftzylinder werden durch den Ölnebel der Druckluft geschmiert. Eine einwandfrei aufbereitete Druckluft ist daher Voraussetzung für einen störungsfreien Betrieb der Geräte. Dieses kann nur durch eine funktionssichere 3/8“ Wartungseinheit erfüllt werden, die aus Wasserabscheider, Druckminderventil mit Manometer und Öler besteht.

Der Öler soll genügend Öl abgeben ca. 1 Tropfen pro Umreifung. Die Schlauchlänge sollte **5 m** nicht überschreiten, der Schlauchinnendurchmesser mindestens 8mm haben.

Es sollte darauf geachtet werden, dass der Schlauch keine Schlaufen bildet, in denen sich Öl sammeln kann.

Wahl des Schmieröles: Harz- und säurefreies Schmieröl mit einer Viskosität von 2-4° E bei 50°.

**max. Betriebsdruck 6 bar.**



**Achtung Gefahr von Bandreißern! Das Band kann reißen wenn der Betriebsdruck von 6 bar überschritten wird. Bandreißer können zu Verletzungen des Bedieners führen.**

## 6. Bedienung

1

Stahlband aus dem Abroller durch die Verschlusshülse ziehen und um das Packstück legen. Bandanfang nochmals durch die Verschlusshülse schieben und umbiegen.

1



2

Spanner (PR 33) in die rechte Hand nehmen und durch Herunterdrücken des Hebels öffnen. Dann von rechts nach links gemäß Abb. auf das Stahlband schieben. Hebel loslassen und durch links drehen am Drehventil das Stahlband spannen. Die gewünschte Bandspannung wird durch Regulierung des Luftdruckes am Manometer der Wartungseinheit erreicht (max. 6 bar).

2

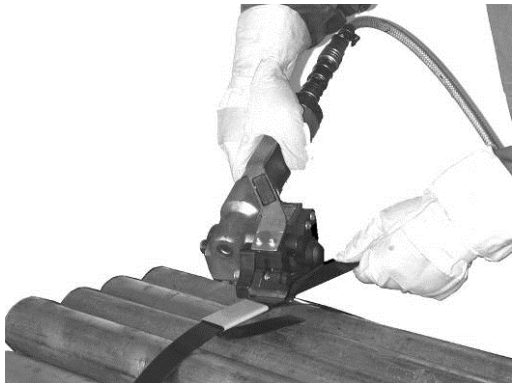

3

Pneumatische Verschlusszange (DPZ-L) auf die Verschlusshülse aufsetzen (wie in Abbildung gezeigt) und durch Betätigung des Verschlusshebels den Verschlussvorgang starten. Der Verschlusshebel rastet hierbei automatisch ein. Die Freigabe erfolgt selbstständig nach der vollständigen Einkerbung der Hülse und des Stahlbandes. Ein Abbruch des Verschlussvorganges ist jeder Zeit durch betätigen der Stoptaste möglich. Während des Verschließvorgangs darf die Luftzufuhr am Spanner nicht abgestellt werden. (Spanner hat keine Selbsthemmung).

3

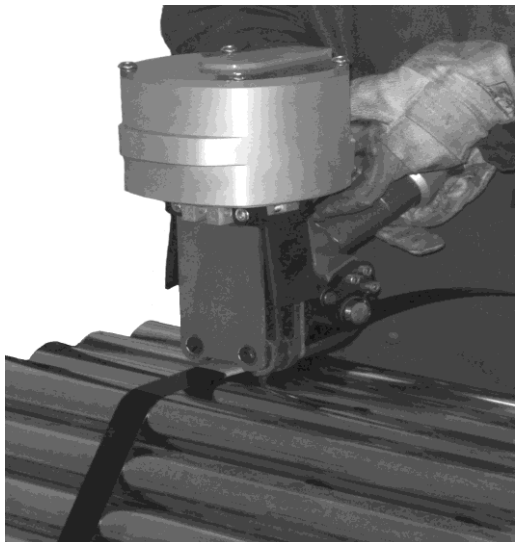

**4**

Nach Fertigstellung des Verschlusses, Verschleißer ablegen und den Spanner wie in Abbildung gezeigt nach oben kippen, bis das Stahlband vor der Verschlusschülse abbricht. Auch hierbei ist die Luftzufuhr nicht abzustellen. Danach Luftzufuhr abdrehen und den Spanner durch drücken des Hebels wieder vom Stahlband trennen.

**4**



**5**

**Skizzierte Darstellung:**

Bandverlauf

**5**

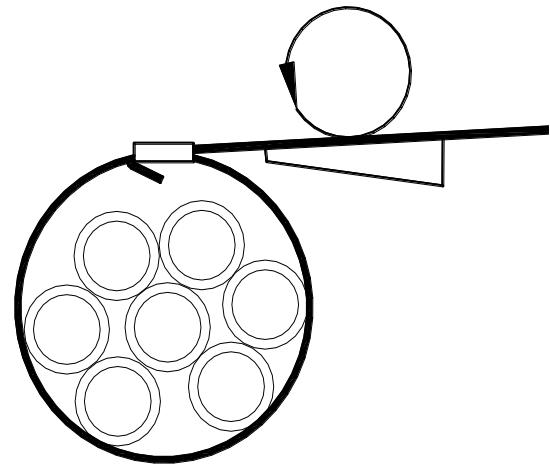

Das nachfolgende Bild zeigt einen korrekt eingeschnittenen Verschluss.

**Prüfen Sie die Verschlüsse regelmäßig:**

-  auf Rissbildungen an der Hülse und
-  auf saubere Schnittkanten

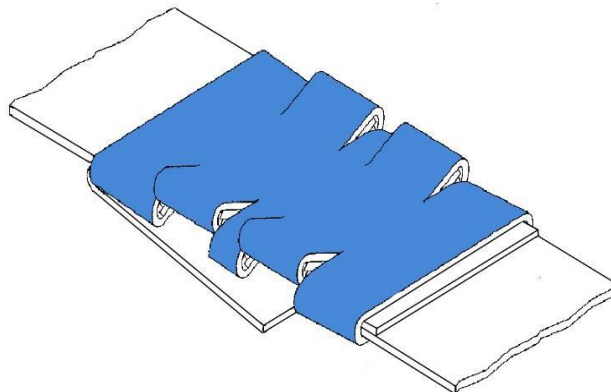

## 7. Wartung

### 7.1 Wechsel des Spannrades

Lösen der 3 Befestigungsschrauben (10) und entfernen des Lagerschildes (9). Das Spannrad (42/55) liegt frei und kann von der Transportwelle abgezogen werden. Einbau in umgekehrter Reihenfolge.

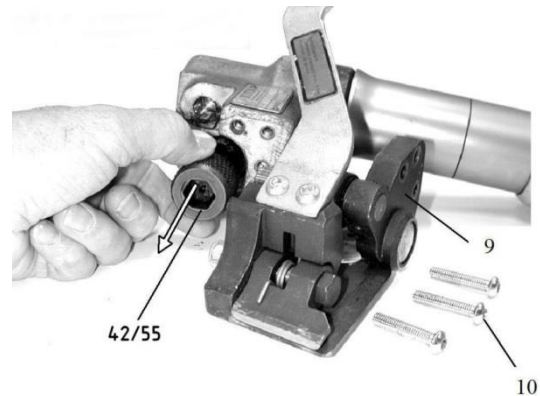

### 7.2 Abstand einstellen

Nach Einbau des neuen Spannrades (42/55) ist der Abstand zwischen Rad und Gleitplatte (40) zu prüfen und gegebenenfalls einzustellen. Die Einstellung erfolgt an der Einstellschraube (38). Dazu ist die Kontermutter (39) lösen. Der Abstand zwischen Spannrad und Gleitplatte sollte **0,2mm** betragen.

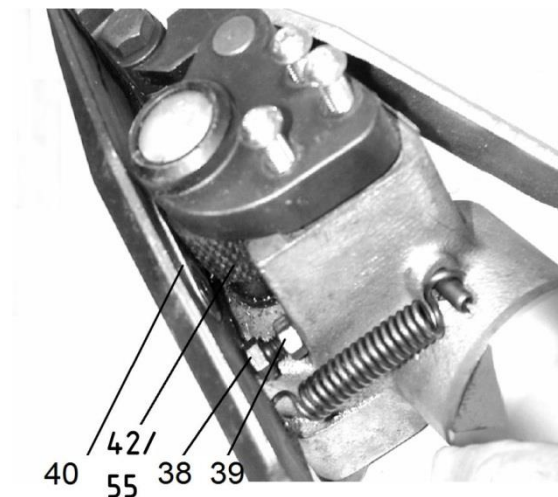

### 7.3 Reinigung und Wartung

Schmutz und Abrieb beeinträchtigen die Funktion der Geräte. Deshalb sollten alle Geräte nach ihrem Gebrauch im Bereich der Bandführung, Einkerbmesser, Spannrades und Gelenken mit Pressluft ausgeblasen und anschließend mit Harzfreiem dünnen Sprühöl benetzt werden.

#### Werkzeuginspektion!

Untersuchen Sie **täglich** visuell das Äußere des Gerätes. Frühzeitiges Erkennen von beschädigten Teilen verlängert die Lebensdauer des Gerätes. Ersetzen Sie alle beschädigten Teile **sofort** durch Original-TITAN-Ersatzteile.

## 8. Konformitätserklärungen

### EG – Konformitätserklärung

im Sinne der Richtlinie für Maschinen 2006/42/EG, Anhang II A

Der Hersteller

TITAN Umreifungstechnik GmbH & Co.KG  
Berliner Straße 51-55  
58332 Schwelm

erklärt hiermit, dass der nachstehend beschriebene pneumatische Verschleißer für Stahlband

Typenbezeichnung: DPZ-L  
Seriennummer: 365 001100

**übereinstimmt mit den Bestimmungen folgender EG-Richtlinie:**

Maschinenrichtlinie 2006/42/EG

**Angewandte harmonisierte Normen, deren Fundstelle im Amtsblatt der EU veröffentlicht ist:**

- EN ISO 12100-1: 2004*, Sicherheit von Maschinen - Grundbegriffe, Allgemeine Gestaltungsleitsätze - Teil 1: Grundsätzliche Terminologie, Methodologie
- EN ISO 12100-2: 2004*, Sicherheit von Maschinen - Grundbegriffe, Allgemeine Gestaltungsleitsätze - Teil 2: Technische Leitsätze und Spezifikationen
- EN 1010-1:2005* Sicherheit von Maschinen - Sicherheitsanforderungen an Konstruktion und Bau von Druck und Papierverarbeitungsmaschinen - Teil 1: Allgemeine Anforderungen (Schlussentwurf 02/2003)
- EN 1010-3: 2002*, Sicherheit von Maschinen - Sicherheitsanforderungen an Konstruktion und Bau von Druck- und Papierverarbeitungsmaschinen - Teil 3: Schneidemaschinen

**Bei einer nicht abgestimmten Änderung der Maschine, verliert diese Erklärung ihre Gültigkeit.**

Bevollmächtigter für die Zusammenstellung der technischen Unterlagen:

**TITAN Umreifungstechnik GmbH & Co. KG**  
**Berliner Strasse 51-55**  
**58332 Schwelm**

Schwelm, den 09.10.2012



Peter Wilhelm Lenzen  
Geschäftsführer

TITAN Umreifungstechnik  
GmbH & Co. KG  
Sitz der Gesellschaft: Schwelm  
HR A 4724, Amtsgericht Hagen  
USt-Ident.Nr. DE 187983242

Persönlich haltende Gesellschafterin:  
TITAN Umreifungstechnik Verwaltungsgesellschaft  
mbH  
Sitz der Gesellschaft: Schwelm  
HR B 6416, Amtsgericht Hagen  
Geschäftsführer: Peter Wilhelm Lenzen

Commerzbank AG, Iserlohn  
Volksbank Hohenlimburg eG  
Postbank Dortmund  
Kreissparkasse Düsseldorf

BLZ 445 400 22  
BLZ 450 615 24  
BLZ 440 100 46  
BLZ 301 502 00

Kto. 571 256 700  
Kto. 4 046 373 900  
Kto. 004 843 04 63  
Kto. 2 057 453

BIC: COBA DE FF 445  
BIC: GENO DE M1 H1H  
BIC: FBNK DEFF 440  
BIC: WELA DE D1 KSD

IBAN: DE41 4454 0022 0571 2567 00  
IBAN: DE32 4508 1574 4046 3739 00  
IBAN: DE52 4401 0046 0048 4304 63  
IBAN: DE40 3015 0200 0002 0574 53

## EG – Konformitätserklärung

im Sinne der Richtlinie für Maschinen 2006/42/EG, Anhang II A

Der Hersteller

TITAN Umreifungstechnik GmbH & Co.KG  
Berliner Straße 51-55  
58332 Schwelm

erklärt hiermit, dass der nachstehend beschriebene pneumatische Spanner für Stahlband

Typenbezeichnung: PR 33  
Seriennummer: 454 517900

**übereinstimmt mit den Bestimmungen folgender EG-Richtlinie:**

Maschinenrichtlinie 2006/42/EG

**Angewandte harmonisierte Normen, deren Fundstelle im Amtsblatt der EU veröffentlicht ist:**

- EN ISO 12100-1: 2004*, Sicherheit von Maschinen - Grundbegriffe, Allgemeine Gestaltungsleitsätze - Teil 1: Grundsätzliche Terminologie, Methodologie
- EN ISO 12100-2: 2004*, Sicherheit von Maschinen - Grundbegriffe, Allgemeine Gestaltungsleitsätze - Teil 2: Technische Leitsätze und Spezifikationen
- EN 1010-1:2005* Sicherheit von Maschinen - Sicherheitsanforderungen an Konstruktion und Bau von Druck und Papierverarbeitungsmaschinen - Teil 1: Allgemeine Anforderungen (Schlussentwurf 02/2003)
- EN 1010-3: 2002*, Sicherheit von Maschinen - Sicherheitsanforderungen an Konstruktion und Bau von Druck- und Papierverarbeitungsmaschinen - Teil 3: Schneidemaschinen

**Bei einer nicht abgestimmten Änderung der Maschine, verliert diese Erklärung ihre Gültigkeit.**

Bevollmächtigter für die Zusammenstellung der technischen Unterlagen:

**TITAN Umreifungstechnik GmbH & Co. KG**  
**Berliner Strasse 51-55**  
**58332 Schwelm**

Schwelm, den 26.01.2010



Peter Wilhelm Lenzen jr.  
Geschäftsführer

TITAN Umreifungstechnik GmbH & Co.KG Sitz der Gesellschaft: Schwelm HR A 4724, Amtsgericht Hagen USt-Identi-Nr.: DE 187983242	Persönlich haftende Gesellschafterin: TITAN Umreifungstechnik Verwaltungsgesellschaft mbH Sitz der Gesellschaft: Schwelm HR B 0410, Amtsgericht Hagen Geschäftsführer: Peter Wilhelm Lenzen jr.	Commerzbank AG, Iserlohn Volksbank Hohenlimburg eG Nationalbank, Essen Fortis Bank, Köln	BLZ 445 400 22 BLZ 450 615 24 BLZ 360 200 30 BLZ 370 106 00	Kto. 571256700 Kto. 4046373900 Kto. 8506361 Kto. 1096011178	BIC(SWIFT): COBADEFF445 BIC(SWIFT): GENODEM33HH BIC(SWIFT): N2AGDE33 BIC(SWIFT): GEBADE33	IBAN: DE41 44540022 0571256700 IBAN: DE32 45061524 4046373900 IBAN: DE43 36020030 0008506361 IBAN: DE22 37010600 1096011178
--	--	---	--	--	--	--

**9. Ersatzteillisten**

**9.1 Explosionszeichnung PR 33**

Schrauben die durch Kleber gesichert werden, sind in der E.-Liste unter Bemerkungen grau unterlegt.

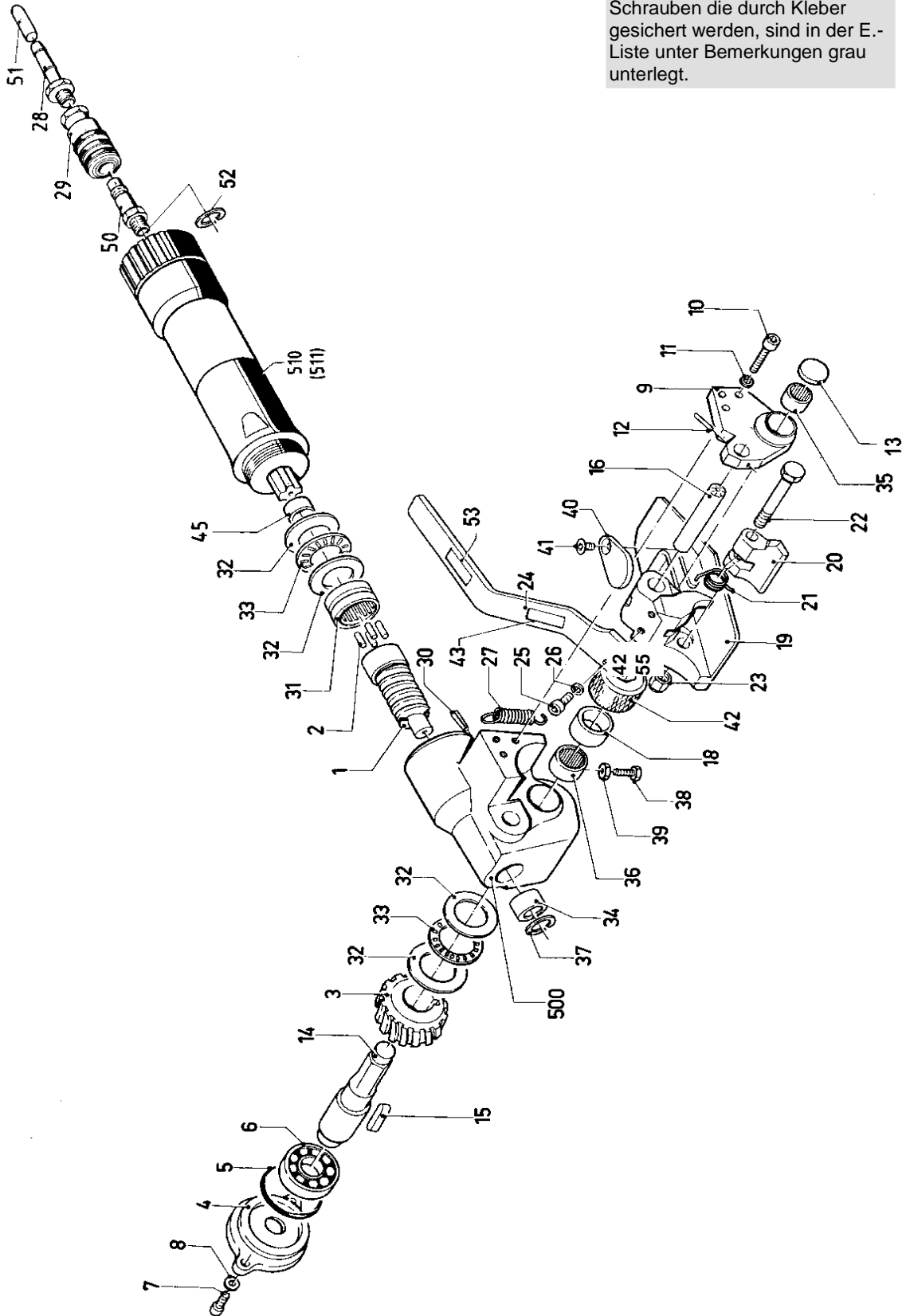



## 9.2 Ersatzteilliste PR 33

Pos.	Bestell- Nr.	Benennung	Abmessung	Stück	Bemerkung
<b>1</b>	<b>4545179 - 1</b>	<b>Schnecke</b>		<b>1</b>	
2	4545179 - 2	Zylinderstift	4m6 x 12	4	
3	4545179 - 3	Schneckenrad		1	
<b>4</b>	<b>4545179 - 4</b>	<b>Getriebedeckel</b>		<b>1</b>	
5	4545179 - 5	Runddichtring	45 x 1,5 B	1	
6	4545179 - 6	Rillenkugellager	16003	1	
7	4545179 - 7	Zylinderschraube	M6 x 16	3	Loctite 242
8	4545179 - 8	Sicherungsscheibe	S6	3	
<b>9</b>	<b>4545179 - 9</b>	<b>Lagerschild</b>		<b>1</b>	
10	4545179 - 10	Zylinderschraube	M6 x 25	3	Loctite 242
11	4545179 - 11	Sicherungsscheibe	S6	3	
12	4545179 - 12	Spannhülse	3 x 20	1	
13	4545179 - 13	Verschlussscheibe	20	1	
<b>14</b>	<b>4545179 - 14</b>	<b>Transportwelle</b>		<b>1</b>	
15	4545179 - 15	Paßfeder	A6 x 6 x 20	1	
<b>16</b>	<b>4545179 - 16</b>	<b>Gelenkbolzen</b>		<b>1</b>	
<b>18</b>	<b>4545179 - 18</b>	<b>Distanzbüchse</b>		<b>1</b>	
<b>19</b>	<b>4545179 - 19</b>	<b>Spannkörper</b>		<b>1</b>	<b>V</b>
<b>20</b>	<b>4545179 - 20</b>	<b>Knickleiste</b>		<b>1</b>	<b>V</b>
21	4545179 - 21	Drehfeder		1	V
22	4545179 - 22	Paßschraube	M8 x 55	1	
23	4545179 - 23	Mutter	M8	1	
<b>24</b>	<b>4545179 - 24</b>	<b>Griff</b>		<b>1</b>	
25	4545179 - 25	Zylinderschraube	M6 x 12	2	Loctite 242
26	4545179 - 26	Sicherungsscheibe	S6	2	
27	4545179 - 27	Zugfeder		1	V
28	4545179 - 28	Tülle	G 3/8" PK 9	1	Loctite 242
29	4545179 - 29	Schnellkupplung	ARO	1	
30	4545179 - 30	Spannhülse	5 x 24	1	
31	4545179 - 31	Nadellager	NK 2616	1	
32	4545179 - 32	Wellenscheibe	WS 81104	4	
33	4545179 - 33	Axial-Nadelkranz	AXK 2035	2	
34	4545179 - 34	Nadelhülse	DLF 1212	1	
35	4545179 - 35	Nadelhülse	DL 1312	1	
36	4545179 - 36	Nadelhülse	DLH 1816	1	
37	4545179 - 37	Sicherungsring	18 x 1	1	
38	4545179 - 38	Sechskantschraube	M6 x 20	1	
39	4545179 - 39	Mutter	M6	1	
<b>40</b>	<b>4545179 - 40</b>	<b>Gleitplatte</b>		<b>1</b>	<b>V</b>
41	4545179 - 41	Senkschraube	M6 x 10	1	
<b>42</b>	<b>4545179 - 42</b>	<b>Spannrad</b>		<b>1</b>	<b>V</b>
43	4545179 - 43	Typenschild		1	
44	4545179 - 44	Kerbnagel		2	
<b>45</b>	<b>4545179 - 45</b>	<b>Zentrierbüchse</b>		<b>1</b>	
46	4545179 - 46	Drehhülse	444392	1	
50	4545179 - 50	Kupplungsstecker	ARO	1	Loctite 242

**V** = Verschleißteil, wearing part, pièce d' usure      **B** = bei Bedarf, if necessary, Au besoin  
**R** = Austauschteil, Replacement parts, Pièces d'échange      **O** = option, option, option  
**I** = Erstausrüstung, initial equipment, équipement initial

Pos.	Bestell- Nr.	Benennung	Abmessung	Stück	Bemerkung
51	4545179 - 51	Tauchkappe	D - 11 x 20	1	
<b>52</b>	<b>4545179 - 52</b>	<b>Distanzscheibe</b>		<b>1</b>	
53	4545179 - 53	Betriebsdruckschild		1	
55	4545179 - 55	Spannrad (HT)		1	V, I
<b>500</b>	<b>4545179 - 500</b>	<b>Getriebegehäuse</b>		<b>1</b>	
510	4545179 - 510	Druckluftmotor	520G5 RDS	1	
511	4545179 - 511	Druckluftmotor	520G5 RDS	1	R
<p> <b>V</b> = Verschleißteil, wearing part, pièce d' usure  <b>R</b> = Austauschteil, Replacement parts, Pièces d'échange  <b>I</b> = Erstausrüstung, initial equipment, équipement initial  <b>B</b> = bei Bedarf, if necessary, Au besoin  <b>O</b> = option, option, option </p>					

**9.3 Explosionszeichnung DPZ-L**

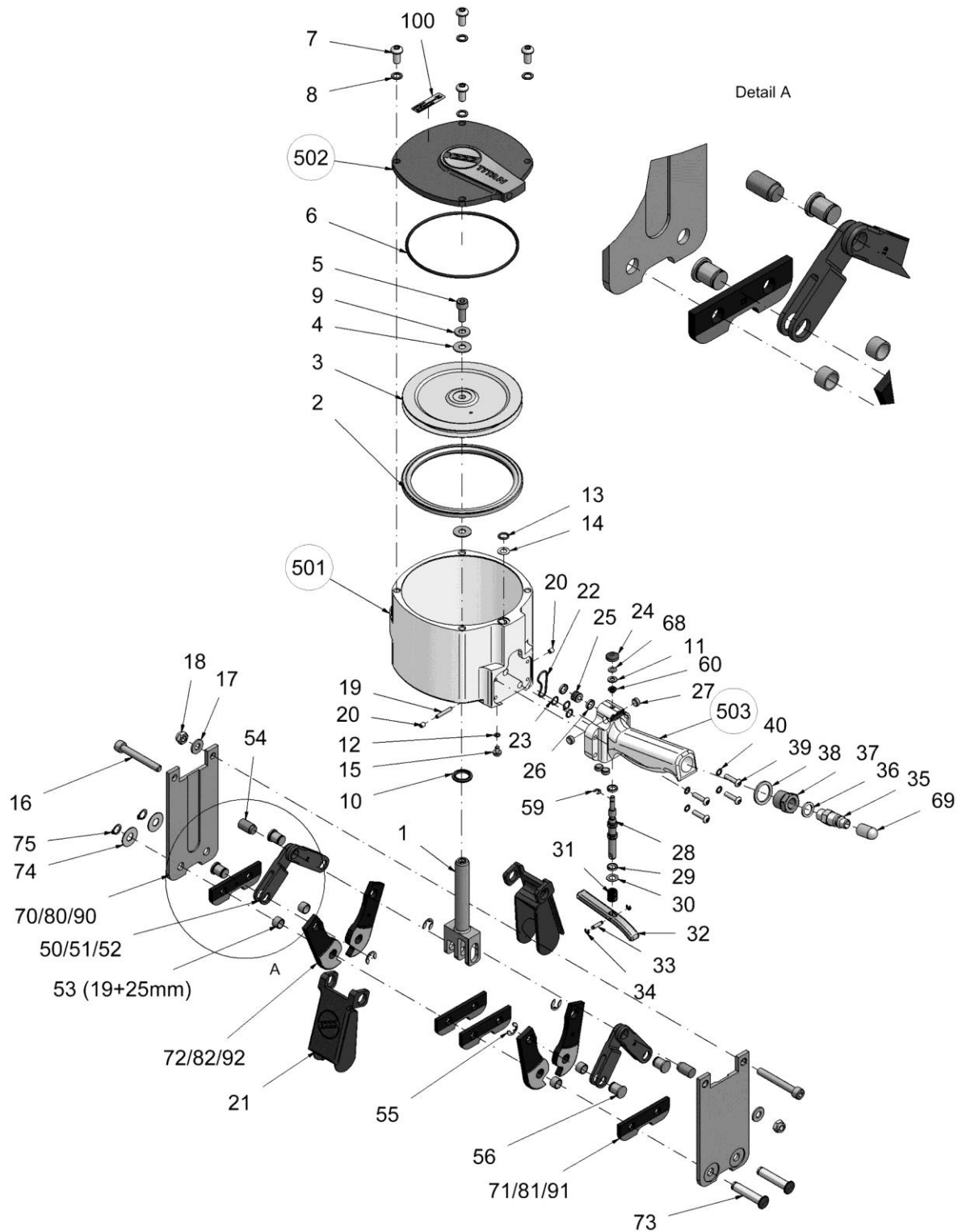

Schrauben die durch Kleber gesichert werden, sind in der E.-Liste unter Bemerkungen grau unterlegt.

## 9.4 Ersatzteilliste DPZ-L

Pos.	Bestell-Nr.	Benennung	Abmessung	Stück	Bemerkung
<b>1</b>	<b>3650011 – 1</b>	<b>Kolbenstange</b>		<b>1</b>	<b>V</b>
2	3650011 – 2	Turcon-Glyd Ring	PT 0301400	1	
<b>3</b>	<b>3650011 – 3</b>	<b>Kolben</b>		<b>1</b>	
4	3650011 – 4	Axialscheibe	AS821	2	
5	3650011 – 5	Zylinderschraube	M8 x 20	1	
6	3650011 – 6	O – Ring	125 x 3	1	
7	3650011 – 7	Linsenschraube	M8 x 16	4	
8	3650011 – 8	Sicherungsscheibe	S8	4	
9	3650011 – 9	Spannscheibe	8	1	
10	3650011 – 10	Turcon-Glyd Ring	RT 0100160	1	
11	3650011 – 11	Spannscheibe	5		
12	3650011 – 12	O - Ring	4 x 1,5	1	
13	3650011 – 13	O – Ring	9 x 2	1	
14	3650011 – 14	Passscheibe	8 x 14 x 0,5	1	
<b>15</b>	<b>3650011 – 15</b>	<b>Abschaltstößel</b>		<b>1</b>	<b>V</b>
16	3650011 – 16	Zylinderschraube	M8 x 60	2	
17	3650011 – 17	Scheibe	8,4	2	
18	3650011 – 18	Mutter	M8	2	
19	3650011 – 19	Zylinderstift	4m6 x 24	1	
20	3650011 – 20	Gewindestift	M5 x 6	2	Loctite 242
<b>21</b>	<b>3650011 – 21</b>	<b>Gummischutz</b>		<b>2</b>	
22	3650011 – 22	O – Ring	25 x 2	1	
23	3650011 – 23	O – Ring	8 x 1,5	3	
<b>24</b>	<b>3650011 – 24</b>	<b>Stopknopf</b>		<b>1</b>	<b>Loctite 242</b>
<b>25</b>	<b>3650011 – 25</b>	<b>Sicherheitsstößel</b>		<b>1</b>	
26	3650011 – 26	Turcon-Glyd Ring	PT 0000120	2	
27	3650011 – 27	Schalldämpfer	SD 18 F	4	Loctite 242
<b>28</b>	<b>3650011 – 28</b>	<b>Ventilstößel</b>		<b>1</b>	
29	3650011 – 29	Turcon-Glyd Ring	PT 0000120	2	
30	3650011 – 30	Passscheibe	8 x 14 x 0,5	1	
31	3650011 – 31	Druckfeder	D 180 - O	1	
<b>32</b>	<b>3650011 – 32</b>	<b>Abzuglasche</b>		<b>1</b>	
<b>33</b>	<b>3650011 – 33</b>	<b>Zylinderstift</b>		<b>1</b>	
34	3650011 – 34	Sicherungsscheibe	3,2	2	
35	3650011 – 35	Nippel	G ¼"	1	
36	3650011 – 36	Dichtring	¼"	1	
37	3650011 – 37	Reduzierung	½" – ¼"	1	
38	3650011 – 38	Dichtring	½"	1	
39	3650011 – 39	Linsenschraube	M5 x 20	4	
40	3650011 – 40	Sicherungsscheibe	S5	4	
<p><b>V</b> = Verschleißteil, wearing part, pièce d' usure  <b>R</b> = Austauschteil, Replacement parts, Pièces d'échange  <b>I</b> = Erstausrüstung, initial equipment, équipement initial</p> <p><b>B</b> = bei Bedarf, if necessary, Au besoin  <b>O</b> = option, option, option</p>					

Pos.	Bestell-Nr.	Benennung	Abmessung	Stück	Bemerkung
50	3650011 – 50	Umlenkhebel 19mm		4	
51	3650011 – 51	Umlenkhebel 25mm		4	
52	3650011 – 52	Umlenkhebel 32mm		4	
53	3650011 – 53	Schneidbackenhülse		4	nur 19+25mm
54	3650011 – 54	Gabelkopfbolzen		2	
55	3650011 – 55	Sicherungsscheibe	8	4	
56	3650011 – 56	Umlenkbolzen		4	
59	3650011 – 59	Sicherungsscheibe	3,2	1	
60	3650011 – 60	Gleitlager	0506-035	1	
68	3650011 – 68	Passscheibe	5 x 10 x 0,5	1	
69	3650011 – 69	Tauchkappe		1	
70	3650011 – 70	Seitenplatte 32mm		2	V
71	3650011 – 71	Kerbmesser 32mm		4	V
72	3650011 – 72	Schneidbacke 32mm		4	V
73	3650011 – 73	Schneidbackenbolzen		2	
74	3650011 – 74	Axialscheibe	AS 1024	2	
75	3650011 – 75	Sicherungsring	10x1	2	
80	3650011 – 80	Seitenplatte 25mm		2	V
81	3650011 – 81	Kerbmesser 25mm		4	V
82	3650011 – 82	Schneidbacke 25mm		4	V
90	3650011 – 90	Seitenplatte 19mm		2	V
91	3650011 – 91	Kerbmesser 19mm		4	V
92	3650011 – 92	Schneidbacke 19mm		4	V
100	3650011 – 100	Betriebsdruckschild		1	
501	3650011 – 501	Zylinder kompl.		1	Inkl. Pos. 10 u. 12
502	3650011 – 502	Deckel kompl.		1	
503	3650011 – 503	Griff kompl.		1	

**V** = Verschleißteil, wearing part, pièce d' usure  
**R** = Austauschteil, Replacement parts, Pièces d'échange  
**I** = Erstausrüstung, initial equipment, équipement initial  
**B** = bei Bedarf, if necessary, Au besoin  
**O** = option, option, option

## 10. English

### Table of Contents

	<b>Page</b>
<b>1. Manufacturer details .....</b>	<b>23</b>
<b>2. General.....</b>	<b>24</b>
2.1. Notes on environmental protection .....	24
<b>3. Technical data .....</b>	<b>25</b>
3.1. PR 33.....	25
3.2. DPZ-L .....	26
<b>4. Safety Regulations .....</b>	<b>27</b>
<b>5. Description of functions .....</b>	<b>30</b>
5.1. Compressed air port.....	30
5.2. Checking machines and tools before commissioning .....	30
5.3. Commissioning.....	30
<b>6. Operating .....</b>	<b>31</b>
<b>7. Maintenance .....</b>	<b>33</b>
7.1. Change of the tensioning wheel .....	33
7.2. Setting the clearance.....	33
7.3. Cleaning and maintenance.....	33
<b>8. Declarations of conformity of the machinery .....</b>	<b>34</b>
<b>9. Spare parts list .....</b>	<b>36</b>
9.1. Exploded view PR 33 .....	36
9.2. Spare parts list PR 33 .....	37
9.3. Exploded view DPZ-L.....	39
9.4. Spare parts list DPZ-L.....	40
<b>Bestellformular /Order form / Formulaire de commande.....</b>	<b>62</b>

## 1. Manufacturer details

### **TITAN Umreifungstechnik GmbH & Co. KG**

Berliner Straße 51-55  
D-58332 Schwelm

Tel.: +49 (2336) 808-0  
Fax.: +49 (2336) 808-208  
Email: [info@titan-schwelm.de](mailto:info@titan-schwelm.de)  
Web: [www.titan-schwelm.de](http://www.titan-schwelm.de)

## 2. General

These operating instructions are meant to facilitate becoming familiar with the units and their intended use. These operating instructions include important notes on how the units can be exploited safely, in a technically competent way and economically. Meeting instructions helps avoid risks, reduce repairs and downtimes and increases the reliability and life of the units.

These operating instructions must be available at the location of the units. They must be read and used by all persons working with the units. Those works especially include operation, troubleshooting and maintenance.

Apart from the operating instructions and the regulations for the prevention of accidents applicable in the user's country and at the place of location the acknowledged rules for safety-related and technically competent working have to be observed.

### Explanatory notes on the warning and instruction symbols:



#### **Caution!**

Is used in case of risks of life and health.



#### **Attention!**

Is used in case of risks which might cause damage to objects.



#### **Note!**

Is used for general notes as well as such whose disregard might occur in the operational process.

### 2.1. Notes on environmental protection



**No substances detrimental to health, physical or chemical substances are used for the manufacture of the units. Waste disposal is subject to the applicable legal regulations.**

Copyright © TITAN Umreifungstechnik GmbH & Co.KG 2011 All rights reserved.  
The contents of this document must not be duplicated, handed to third parties, published or saved in any form, neither fully nor partly, without prior written permission by TITAN Umreifungstechnik GmbH & Co.KG.



is a registered trademark of TITAN Umreifungstechnik GmbH & Co.KG.



### 3. Technical data

#### 3.1. PR 33

- ⊘ **Weight:** 4,35 KG
- ⊘ **Dimensions:**
  - l = 320 mm
  - b = 120 mm
  - h = 140 mm
- ⊘ **Maximum air pressure:** 6 bar
- ⊘ **Tensioning force:** 8000 N
- ⊘ **Air consumption:** 0.6 m<sup>3</sup>/min

#### Steel strap

---

- ⊘ **Strap widths:** 19, 25, 32 mm
- ⊘ **Strap thickness:** 0.8–1,0 mm
- ⊘ **TITAN sealing sleeves:** RSK, RSL



**3.2. DPZ-L**

- ⊘ **Weight:** 4.5 KG
- ⊘ **Dimensions:**  
l = 340 mm  
b = 150 mm  
h = 285 mm
- ⊘ **Maximum air pressure:** 6 bar
- ⊘ **Seal:** sleeve-type seal
- ⊘ **TITAN sealing sleeves:** RSK, RSL

**Steel strap**

---

- ⊘ **Strap widths:** 19, 25, 32 mm

**Standard quality**

- ⊘ **Strap width:** 0.8–1.0 mm
- ⊘ **Tensile strength:** to approx. 900 N/mm<sup>2</sup>

**High-strength quality**

- ⊘ **Strap thickness:** 0.8 mm
- ⊘ **Tensile force:** to approx. 1100 N/mm<sup>2</sup>



## 4. Safety Regulations

### Intended Use

This device is intended for strapping round packages (profile bundles, pipes, coils, etc.).

The device was designed and built for safe operation during strapping.

The device is intended for strapping with steel packaging straps.



### Possible misuse

The use of plastic straps is not allowed with this device.

### Applied standards and specifications:







see EU declaration of conformity

### Warranty and liability

**TITAN Umreifungstechnik GmbH & Co. KG guarantees all strapping tools sold by the company for a period of 6 months. The warranty covers all defects that can be demonstrated to result from faulty craftsmanship or defective materials.**

 **Wear parts are excluded from the warranty.**

Warranty and liability claims shall be excluded if they are due to one or more of the following causes:

-  Misuse of the tool.
-  Incorrect assembly, commissioning, operation and maintenance of the tool.
-  Operation of the tool with improper safety and protective devices.
-  Failure to comply with the information in the operating manual.
-  Unauthorized structural modifications to the tool.
-  Insufficient monitoring of tool parts that are subject to wear.
-  Improper repairs.

The manufacturer reserves the right to make changes to the scope of delivery at any time for the purpose of improving the product.

Failure to comply with the following safety instructions, in addition to errors in handling the device, can result in serious injuries.

**Be informed!**

Read the operating manual carefully before using the device

**Protect yourself!**

Always wear eye, face and hand protection (cut-resistant gloves) when working.

**Attention!****Strap flies outward!**

When cutting the strap, hold the top part firmly and stand to the side.

**Attention!**

The lower part of the strap will fly outward.

**Attention!****Strap can break!**

The strap can break during tightening! Do not stand in the path of the strap. Make sure that no one else is in the working area.

**Caution!****Danger of crushing!**

Do not insert fingers into the pulley area.

**Caution!****Strap only objects to be packed!**

Make sure that no hands or other body parts are between the strap and the goods to be packaged.

**Use only original TITAN replacement parts!**

The use of parts other than original TITAN replacement parts will void the warranty and all liability.



Use only lifting gear that complies with the safety regulations!



**Use only original TITAN closure sleeves!**



**Do not exceed air pressure!**

Never exceed the max. permissible air pressure of 6 bar.



**Use original connection coupling.**

Use only connection couplings that comply with the safety regulations.



**Do not use gas or compressed air cylinders!**

Do not connect the tool to a gas or compressed air cylinder.



The use of straps other than those recommended can result in broken straps during the tightening process and insufficient strapping. Use only corresponding **quality products from TITAN!**



This device may be operated only by personnel who have been trained accordingly. Please consult your **TITAN packing consultant** if you have any questions about this.



### **Workplace**

Always maintain an orderly workplace. A disorderly workplace can cause accidents. When operating the crimper, make sure that you are in a well-braced position in order to maintain optimum balance and prevent the risk of falling.

Never operate the tool in an awkward working position!



### **Maintenance**

In order to operate safely, the tool must be properly maintained. Check the condition of your tool regularly for defects or worn parts. Never use a tool that has defects or worn parts. Modifications to the tool are strictly prohibited. Failure to comply with this regulation can result in serious injury.

## 5. Description of functions

### 5.1. Compressed air port

The maximum distance between the compressed air port and the location of the strapping unit should not exceed 5 m.



**In no case it is allowed to run the tool without oil being in the lubricator of the maintenance unit, as this would immediately destroy the compressed air motor.**

**No warranty in this case!**

It is recommended that the maintenance unit comprising 2 air outputs and made by the **TITAN** company is used.

### 5.2. Checking machines and tools before commissioning

Before any new application it is required that the units and their attachments are checked for damage and completeness. Hoses – air supply for firm seat. Exclusively use original TITAN spare parts (also see section 3).

### 5.3. Commissioning

Connect hand-held units PR 33 and DPZ-L to the compressed air network (max. air pressure 6 bar).

Motor and compressed air cylinders are lubricated by the oil mist of the compressed air. Faultlessly prepared compressed air is therefore a prerequisite for a problem-free operation of the units. This can only be met by a functionally safe 3/8" maintenance unit comprising water separator, pressure reducing valve including pressure gauge and oiler.

The oiler must discharge sufficient oil, approx. 1 drop per strapping. The length of the hose should not exceed **5 m**. The inner diameter of the hose should as a minimum be 8 mm. Attention should be paid that the hose does not form loops in which oil could be collected.

Choice of the lubricating oil: resin- and acid-free lubricating oil whose viscosity is 2-4° E at 50°.

**Max. operating pressure 6 bar.**



**Attention! Risk of tearing strap! The strap can tear when the operating pressure of 6.5 bar is exceeded. Tearing strap can result in injuries to the operator.**

## 6. Operating

1

Pull steel strap out of the dispenser through the sealing sleeve and put it around the packing item. Again slip the beginning of the strap through the sealing sleeve and bend it.

1



2

Take the jack (PR 33) in your right hand and open it by pressing the lever. Then slip it on the steel strap from the right to the left acc. to the photo. Release the lever and tension the steel strap by turning the turning valve to the left. The tension of the strap desired (max. 6 bar) is achieved by the control of the air pressure on the pressure gauge of the maintenance unit.

2

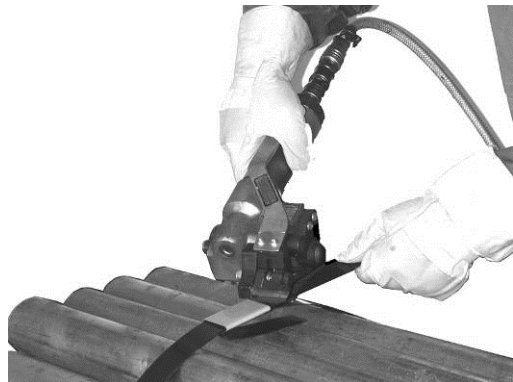

3

Position the pneumatic sealing tongs (DPZ-L) on the sealing sleeve (as shown in the photo) and notch the sealing sleeve by the actuation of the joining lever. At the same time the joining lever snaps in automatically. Releasing is done automatically after the notching of the seal and of the steel strap have been completed. Interruption of the joining process is possible at any time by pushing the STOP key. During the sealing operation the air feed at the tensioning jack must not be stopped (tensioning jack is without self-locking device).

3

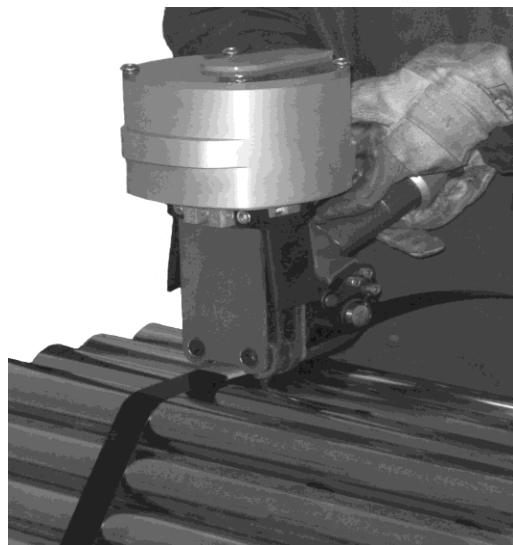

**4**

Upon completion of the seal deposit the locking device and tilt the jack, as shown in the photo, upwards until the steel strap breaks before the sealing sleeve.

Again, the air supply must not be stopped. Then, turn off the air feed and separate the tension jack from the steel strap again by pressing the lever.

**4****5****Sketch**

Course of strap

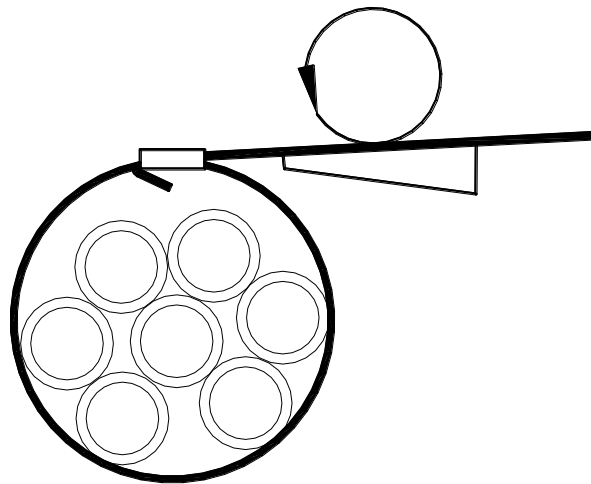
**5**

The following picture shows a correctly carved seal.

**Check the seals regular**

- ⊘ for crackings on the sleeve and
- ⊘ for neat cutting edges.

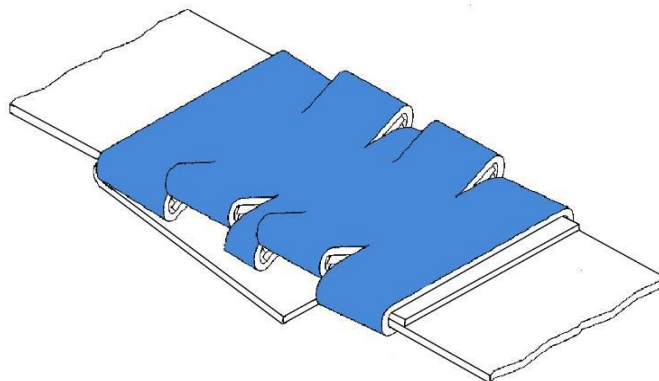



## 7. Maintenance

### 7.1. Change of the tensioning wheel

Loosen the 3 fastening screws (10) and remove the bearing plate (9). The tensioning wheel (42/55) can be accessed and removed from the transport shaft.

Mounting in reverse order.

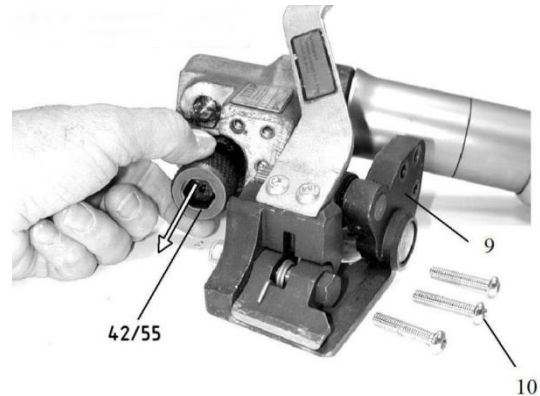

### 7.2. Setting the clearance

After the installation of the new tensioning wheel (42/55) the clearance between wheel and guide plate (40) must be checked and, if required, readjusted.

Setting is performed by means of the setting screw (38). For that purpose, loosen the counternut (39).

The clearance between the tensioning wheel and the guide plate should be **0,2 mm**.

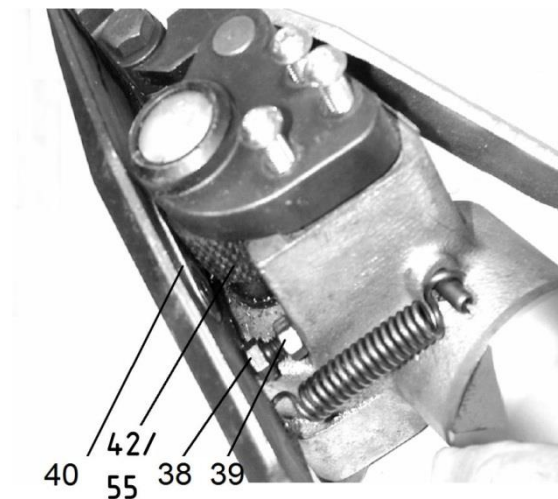

### 7.3. Cleaning and maintenance

Dirt and abrasion impair the function of the units.

Therefore, all units should be air-cleaned with compressed air in the area of the strap guidance, notching cutters, tensioning wheel and joints after being used and, following that, be wetted with resin-free thin spray oil.

#### Tool inspection!

Perform a **daily** visual inspection of the outside of the unit. The early detection of damaged parts extends the life of the unit. Replace all damaged parts **immediately** with Original TITAN spare parts.

## 8. Declarations of conformity of the machinery

### EC declaration of conformity of the machinery

in terms of the directive 2006/42/EC on machinery, Annex II A

The manufacturer

TITAN Umreifungstechnik GmbH & Co.KG  
Berliner Straße 51-55  
58332 Schwelm

herewith declares that the pneumatic locking device for steel strap described below

Type designation: DPZ-L  
Serial number: 365 001100

**corresponds to the provisions of the following EC directive:**

Machine directions 2006/42/EG

**Used harmonised standards, published in the official journal of the EU:**

- EN ISO 12100-1: 2004*, Safety of machinery – Basic concepts, general principles for design - Part 1: Basic terminology, methodology
- EN ISO 12100-2: 2004*, Safety of machinery – Basic concepts, general principles for design - Part 2: Technical principles and specifications
- EN 1010-1:2005* Safety of machinery – Safety requirements for the design and construction of printing and paper processing machines - Part 1: General requirements (Final concept 02/2003)
- EN 1010-3: 2002*, Safety of machinery - Safety requirements for the design and construction of printing and paper processing machines - Part 3: Cutting machines

**A non-approved modification of the machinery implicates the loss of validity of this declaration.**

Authorized representative for the compilation of the technical documentation:

**TITAN Umreifungstechnik GmbH & Co. KG**  
**Berliner Strasse 51-55**  
**58332 Schwelm**

Schwelm, the 09.10.2012



Peter Wilhelm Lenzen  
President

TITAN Umreifungstechnik  
GmbH & Co. KG  
Sitz der Gesellschaft: Schwelm  
HR A 4724, Amtsgericht Hagen  
USt-Ident.Nr. DE 187983242

Persönlich haftende Gesellschafterin:  
TITAN Umreifungstechnik Verwaltungsgesellschaft  
mbH  
Sitz der Gesellschaft: Schwelm  
HR B 0416, Amtsgericht Hagen  
Geschäftsführer: Peter Wilhelm Lenzen

Commerzbank AG, Isefohn  
Volksbank Hohenlimburg eG  
Postbank Dortmund  
Kreissparkasse Düsseldorf

BLZ 445 400 22  
BLZ 450 615 24  
BLZ 440 100 46  
BLZ 301 502 00

Kto. 571 256 700  
Kto. 4 046 373 900  
Kto. 004 843 04 63  
Kto. 2 057 453

BIC: COBA DE FF 445  
BIC: GENO DE M1 H1H  
BIC: PBNK DEFF 440  
BIC: WELA DE D1 KSD

IBAN: DE41 4454 0022 0571 2567 00  
IBAN: DE32 4506 1524 4046 3739 00  
IBAN: DE52 4401 0046 0048 4304 63  
IBAN: DE40 3015 0200 0002 0574 53

## EC declaration of conformity of the machinery

in terms of the directive 2006/42/EC on machinery, Annex II A

The manufacturer

TITAN Umreifungstechnik GmbH & Co.KG  
Berliner Straße 51-55  
58332 Schwelm

herewith declares that the pneumatic tensioner for steel strap described below

Type designation: PR 33  
Serial number: 454 517900

**corresponds to the provisions of the following EC directive:**

Machine directions 2006/42/EG

**Used harmonised standards, published in the official journal of the EU:**

- EN ISO 12100-1: 2004*, Safety of machinery – Basic concepts, general principles for design - Part 1: Basic terminology, methodology
- EN ISO 12100-2: 2004*, Safety of machinery – Basic concepts, general principles for design - Part 2: Technical principles and specifications
- EN 1010-1:2005* Safety of machinery – Safety requirements for the design and construction of printing and paper processing machines - Part 1: General requirements (Final concept 02/2003)
- EN 1010-3: 2002*, Safety of machinery - Safety requirements for the design and construction of printing and paper processing machines - Part 3: Cutting machines

**A non-approved modification of the machinery implicates the loss of validity of this declaration.**

Authorized representative for the compilation of the technical documentation:

**TITAN Umreifungstechnik GmbH & Co. KG**  
**Berliner Strasse 51-55**  
**58332 Schwelm**

Schwelm, the 26.01.2010



Peter Wilhelm Lenzen jr.  
President

TITAN Umreifungstechnik  
GmbH & Co.KG  
Sitz der Gesellschaft: Schwelm  
-R A 4724, Amtsgericht Hagen  
USt-Ident.Nr. DE 187983242

Persönlich haftende Gesellschafterin:  
TITAN Umreifungstechnik  
Verwaltungsgesellschaft mbH  
Sitz der Gesellschaft: Schwelm  
HR B 6416, Amtsgericht Hagen  
Geschäftsführer: Peter Wilhelm Lenzen jr.

Commerzbank AG, Iserlohn  
Volksbank Hohenlimburg eG  
Nationalbank, Essen  
Fortis Bank, Köln

BIZ 445 400 22  
BIZ 450 615 24  
BIZ 360 200 30  
BIZ 370 106 00

Kto. 571256700  
Kto. 4046373900  
Kto. 8506361  
Kto. 1096011178

BIC(SWIFT): COBADEF445  
BIC(SWIFT): GENODEM33H  
BIC(SWIFT): N2612333  
BIC(SWIFT): GFBAD333

IBAN: DE41 44540022 0571256700  
IBAN: DE32 45061524 4046373900  
IBAN: DE43 36020030 0008506361  
IBAN: DE22 37010600 1096011178

**9. Spare parts list**

**9.1. Exploded view PR 33**

Screws being secured by adhesives have a grey background in the spare parts list in the column "Remarks".

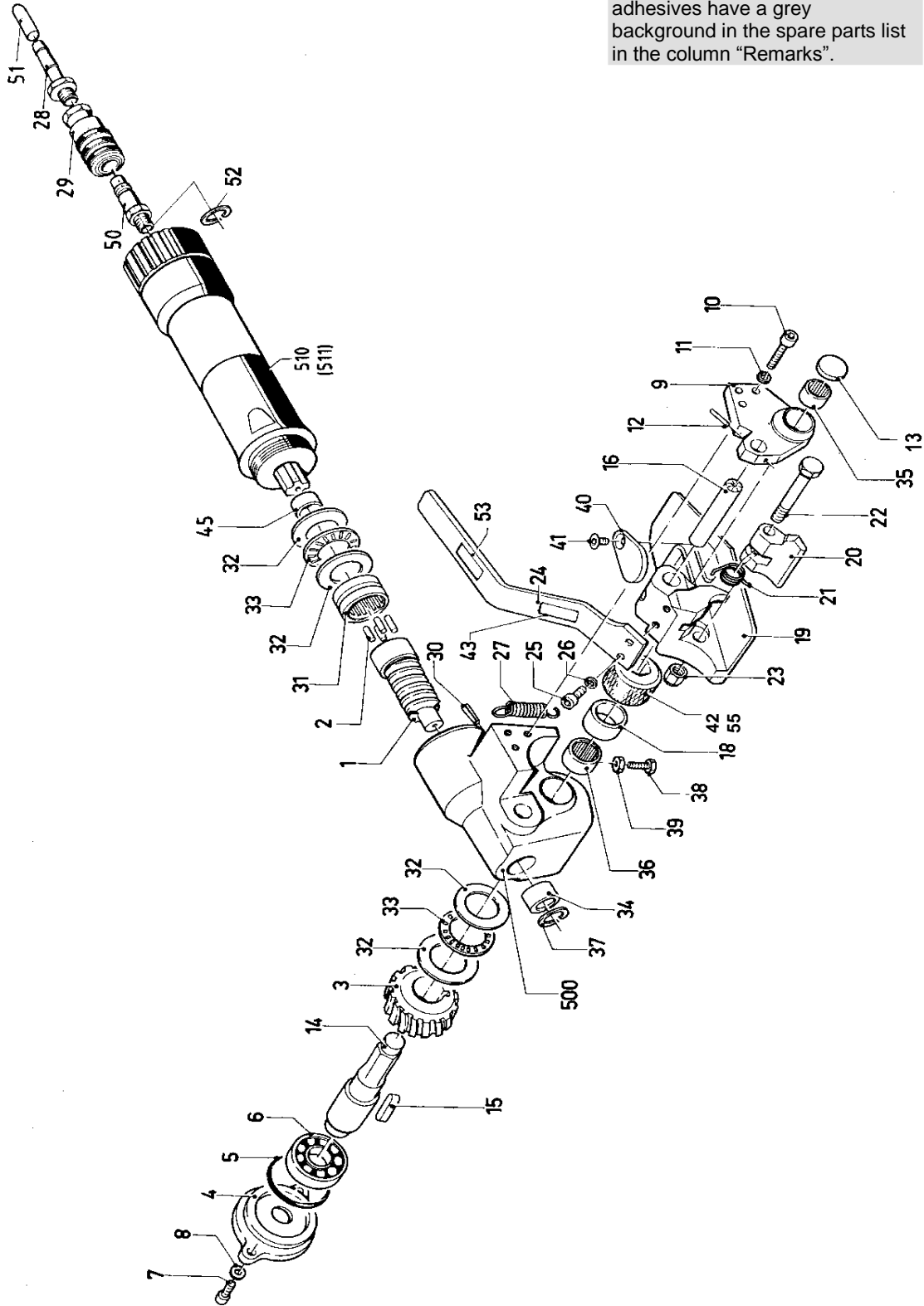

## 9.2. Spare parts list PR 33

Pos.	Order no.	Description	Dimensions	Pcs.	Remarks
1	4545179 - 1	<b>Worm</b>		1	
2	4545179 - 2	Dowel pin	4m6 x 12	4	
3	4545179 - 3	<b>Worm wheel</b>		1	
4	4545179 - 4	<b>Gear cover</b>		1	
5	4545179 - 5	O-ring seal	45 x 1.5 B	1	
6	4545179 - 6	Deep-groove ball bearing	16003	1	
7	4545179 - 7	Cheese-head screw	M6 x 16	3	Loctite 242
8	4545179 - 8	Washer	S6	3	
9	4545179 - 9	<b>Bearing plate</b>		1	
10	4545179 - 10	Cheese-head screw	M6 x 25	3	Loctite 242
11	4545179 - 11	Washer	S6	3	
12	4545179 - 12	Withdrawal sleeve	3 x 20	1	
13	4545179 - 13	Sealing washer	20	1	
14	4545179 - 14	<b>Conveyance shaft</b>		1	
15	4545179 - 15	Key	A6 x 6 x 20	1	
16	4545179 - 16	<b>Pintle</b>		1	
18	4545179 - 18	<b>Distance sleeve</b>		1	
19	4545179 - 19	<b>Tension element</b>		1	
20	4545179 - 20	<b>Articulated rail</b>		1	
21	4545179 - 21	Leg spring		1	
22	4545179 - 22	Fitted bolt	M8 x 55	1	
23	4545179 - 23	Nut	M8	1	
24	4545179 - 24	<b>Sprue</b>		1	
25	4545179 - 25	Cheese-head screw	M6 x 12	2	Loctite 242
26	4545179 - 26	Washer	S6	2	
27	4545179 - 27	Tension spring		1	
28	4545179 - 28	Beak	G 3/8" PK 9	1	Loctite 242
29	4545179 - 29	Quick-acting coupling	ARO	1	
30	4545179 - 30	Withdrawal sleeve	5 x 24	1	
31	4545179 - 31	Needle bearings	NK 2616	1	
32	4545179 - 32	Wave washer	WS 81104	4	
33	4545179 - 33	Axial needle collar	AXK 2035	2	
34	4545179 - 34	Needle bush	DLF 1212	1	
35	4545179 - 35	Needle bush	DL 1312	1	
36	4545179 - 36	Needle bush	DLH 1816	1	
37	4545179 - 37	Circlip	18 x 1	1	
38	4545179 - 38	Hexagon bolt	M6 x 20	1	
39	4545179 - 39	Nut	M6	1	
40	4545179 - 40	<b>Guide plate</b>		1	
41	4545179 - 41	Counter-sunk screw	M6 x 10	1	
42	4545179 - 42	<b>Idler</b>		1	
43	4545179 - 43	Nameplate		1	
44	4545179 - 44	Groove pin		2	
45	4545179 - 45	<b>Centering bush</b>		1	
46	4545179 - 46	Turning sleeve	444392	1	
50	4545179 - 50	Coupling plug	ARO	1	Loctite 242
51	4545179 - 51	Cap	D - 11 x 20	1	

**V** = Verschleißteil, wearing part, pièce d' usure      **B** = bei Bedarf, if necessary, Au besoin  
**R** = Austauschteil, Replacement parts, Pièces d'échange      **O** = option, option, option  
**I** = Erstausrüstung, initial equipment, équipement initial

Pos.	Order no.	Description	Dimensions	Pcs.	Remarks
<b>52</b>	<b>4545179 - 52</b>	<b>Distance washer</b>		<b>1</b>	
53	4545179 - 53	Operating pressure plate		1	
55	4545179 - 55	Tensioning Wheel (HT)		1	I
<b>500</b>	<b>4545179 - 500</b>	<b>Gearbox</b>		<b>1</b>	
510	4545179 - 510	Compressed air motor	520G5 RDS	1	
511	4545179 - 511	Compressed air motor	520G5 RDS	1	R
<b>V</b> = Verschleißteil, wearing part, pièce d' usure <b>R</b> = Austauschteil, Replacement parts, Pièces d'échange <b>I</b> = Erstausrüstung, initial equipment, équipement initial			<b>B</b> = bei Bedarf, if necessary, Au besoin <b>O</b> = option, option, option		

**9.3. Exploded view DPZ-L**

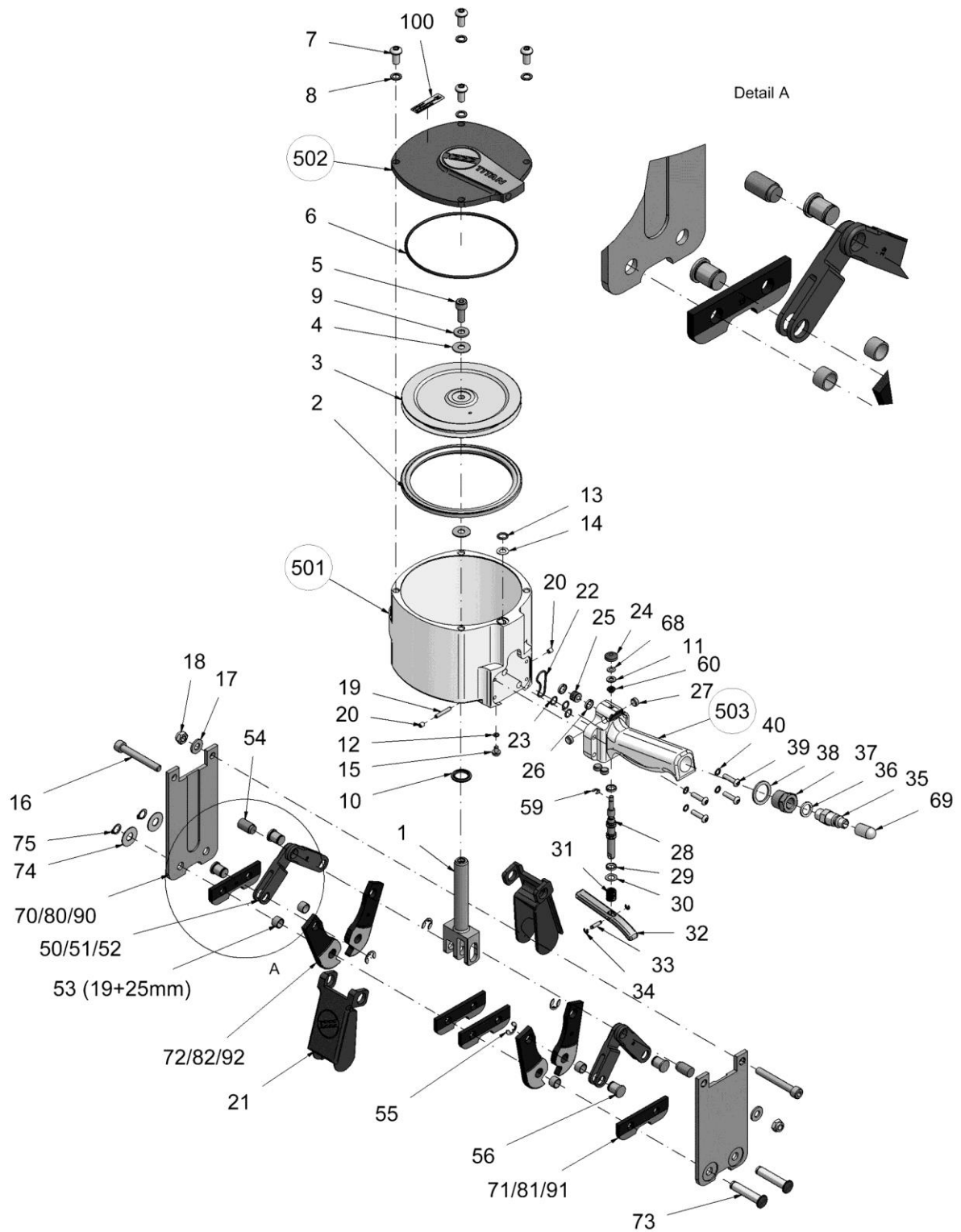

Screws being secured by adhesives have a grey background in the spare parts list in the column "Remarks".

#### 9.4. Spare parts list DPZ-L

Pos.	Order no.	Description	Dimensions	Pcs.	Remarks
1	3650011 – 1	<b>Piston rod</b>		1	V
2	3650011 – 2	Turcon-Glyd Ring	PT 0301400	1	
3	3650011 – 3	<b>Piston</b>		1	
4	3650011 – 4	Axial washer	AS821	2	
5	3650011 – 5	Cylinder screw	M8 x 20	1	
6	3650011 – 6	O – Ring	125 x 3	1	
7	3650011 – 7	Oval head screw	M8 x 16	4	
8	3650011 – 8	Thrust washer	S8	4	
9	3650011 – 9	Conical spring washer	8	1	
10	3650011 – 10	Turcon-Glyd Ring	RT 0100160	1	
11	3650011 – 11	Conical Spring washer	5		
12	3650011 – 12	O - Ring	4 x 1,5	1	
13	3650011 – 13	O – Ring	9 x 2	1	
14	3650011 – 14	Shim ring	8 x 14 x 0,5	1	
15	3650011 – 15	<b>Deactivation pin</b>		1	V
16	3650011 – 16	Cylinder screw	M8 x 55	2	
17	3650011 – 17	Washer	8,4	2	
18	3650011 – 18	Nut	M8	2	
19	3650011 – 19	Parallel pin	4m6 x 24	1	
20	3650011 – 20	Threaded pin	M5 x 6	2	Loctite 242
21	3650011 – 21	<b>Rubber protection</b>		2	
22	3650011 – 22	O – Ring	25 x 2	1	
23	3650011 – 23	O – Ring	8 x 1,5	3	
24	3650011 – 24	<b>Stop button</b>		1	Loctite 242
25	3650011 – 25	<b>Safety plunger</b>		1	
26	3650011 – 26	Turcon-Glyd Ring	PT 0000120	2	
27	3650011 – 27	Silencer	SD 18 F	4	Loctite 242
28	3650011 – 28	<b>Valve plunger</b>		1	
29	3650011 – 29	Turcon-Glyd Ring	PT 0000120	2	
30	3650011 – 30	Shim ring	8 x 14 x 0,5	1	
31	3650011 – 31	Pressure spring	D 180 - O	1	
32	3650011 – 32	<b>Haul-off shackle</b>		1	
33	3650011 – 33	<b>Parallel pin</b>		1	
34	3650011 – 34	Locking washer	3,2	2	
35	3650011 – 35	Nipple	G 1/4"	1	
36	3650011 – 36	Sealing ring	1/4"	1	
37	3650011 – 37	Reducer	1/2" – 1/4"	1	
38	3650011 – 38	Sealing ring	1/2"	1	
39	3650011 – 39	Oval head screw	M5 x 20	4	
40	3650011 – 40	Thrust washer	S5	4	

V = Verschleißteil, wearing part, pièce d' usure  
R = Austauschteil, Replacement parts, Pièces d'échange  
I = Erstausrüstung, initial equipment, équipement initial  
B = bei Bedarf, if necessary, Au besoin  
O = option, option, option



Pos.	Order no.	Description	Dimensions	Pcs.	Remarks
50	3650011 – 50	Pivot arm 19mm		4	
51	3650011 – 51	Pivot arm 25mm		4	
52	3650011 – 52	Pivot arm 32mm		4	
53	3650011 – 53	Screw die bushing		4	only 19+25mm
54	3650011 – 54	Clevis pin		2	
55	3650011 – 55	Locking washer	8	8	
56	3650011 – 56	Pivot arm pin		4	
59	3650011 – 59	Locking washer	3,2	1	
60	3650011 – 60	Floating bearing	0506-035	1	
68	3650011 – 68	Shim ring	5 x 10 x 0,5	1	
69	3650011 – 69	Cap		1	
70	3650011 – 70	End plate 32mm		2	V
71	3650011 – 71	Notching cutter 32mm		4	V
72	3650011 – 72	Screw die 32mm		4	V
73	3650011 – 73	Screw die pin		2	
74	3650011 – 74	Thrust washer	AS 1024	2	
75	3650011 – 75	Locking ring	10x1	2	
80	3650011 – 80	End plate 25mm		2	V
81	3650011 – 81	Notching cutter 25mm		4	V
82	3650011 – 82	Screw die 25mm		4	V
90	3650011 – 90	End plate 19mm		2	V
91	3650011 – 91	Notching cutter 19mm		4	V
92	3650011 – 92	Screw die 19mm		4	V
100	3650011 – 100	Operating pressure plate		1	
501	3650011 – 501	Cylinder complete		1	Incl. Pos. 10 u. 12
502	3650011 – 502	Cover complete		1	
503	3650011 – 503	Handhold complete		1	

V = Verschleißteil, wearing part, pièce d' usure  
R = Austauschenteil, Replacement parts, Pièces d'échange  
I = Erstausrüstung, initial equipment, équipement initial

B = bei Bedarf, if necessary, Au besoin  
O = option, option, option

## 11. Français

### Table des matières

	Page
<b>1. Indication au fabricant</b> .....	<b>43</b>
<b>2. Généralités</b> .....	<b>44</b>
2.1. Indications relatives à la protection de l'environnement.....	44
<b>3. Données techniques</b> .....	<b>45</b>
3.1. PR 33.....	45
3.2. DPZ-L .....	46
<b>4. Prescriptions de sécurité</b> .....	<b>47</b>
<b>5. Mise en service</b> .....	<b>50</b>
5.1. Branchement d'air .....	50
5.2. Vérification avant mise en service .....	50
5.3. Mise en service .....	50
<b>6. Manuel d' instruction</b> .....	<b>51</b>
<b>7. Maintenance</b> .....	<b>53</b>
7.1. Remplacement de la roue de .....	53
7.2. Réglage écart roue de tension–plaque de glissement .....	53
7.3. Nettoyage et entretien de .....	53
<b>8. Déclaration de conformité</b> .....	<b>54</b>
<b>9. Listes des pièces de rechange</b> .....	<b>56</b>
9.1. Dessin éclaté PR 33.....	56
9.2. Liste des pièces de rechange PR 33 .....	57
9.3. Dessin éclaté DPZ-L .....	59
9.4. Liste des pièces de rechange DPZ-L.....	60
<b>Bestellformular /Order form / Formulaire de commande</b> .....	<b>62</b>

## 1. Indication au fabricant

### **TITAN Umreifungstechnik GmbH & Co. KG**

Berliner Straße 51-55  
D-58332 Schwelm

Tel.: +49 (2336) 808-0  
Fax.: +49 (2336) 808-208  
Email: [info@titan-schwelm.de](mailto:info@titan-schwelm.de)  
Web: [www.titan-schwelm.de](http://www.titan-schwelm.de)

## 2. Généralités

Le présent mode d'emploi est destiné à faciliter la familiarisation et l'utilisation conforme à la destination du dispositif. Le mode d'emploi contient des indications importantes sur la manière sûre, conforme et rentable d'utiliser ce dispositif. Le respect des indications s'y rapportant contribue à la suppression des dangers et à la réduction de réparations et des temps de pertes, il augmente la fiabilité et la durée de vie des dispositifs

Le mode d'emploi devra toujours être disponible sur le lieu d'utilisation de cet appareil. Toutes les personnes travaillant avec ce dispositif sont tenues de lire et appliquer le présent mode d'emploi. La commande du dispositif, le dépannage en cas de dérangement et l'entretien sont particulièrement concernés.

Les procédures relatives au travail qualifié et sécurisé reconnues et en vigueur sont à respecter autant que le mode d'emploi et les réglementations concernant la prévention des accidents en vigueur dans le pays et au lieu d'utilisation.

Remarque relative aux symboles d'avertissement et d'avis utilisés:



**Attention!**

Appliqué en cas de danger pour la vie et la santé.



**Attention!**

Appliqué en cas de dangers pouvant entraîner des dommages matériels.



**Avertissement!**

Appliqué en cas d'indications d'ordre général dont la non observation peut entraîner des dérangements au niveau des séquences d'exploitation.

### 2.1. Indications relatives à la protection de l'environnement



**Aucune substance physique ou chimique pouvant nuire à la santé n'est utilisée lors de la fabrication de ces dispositifs. Respecter les prescriptions légales en vigueur en ce qui concerne la dépollution de ces appareils.**

Copyright © TITAN Umreifungstechnik GmbH & Co.KG 2011 - Tous droits réservés.

Toute photocopie, reproduction, diffusion, distribution intégrale ou partielle de ce manuel nécessite l'accord préalable, explicite et écrit de la société TITAN Umreifungstechnik GmbH & Co.KG. Il ne doit être ni reproduit, ni transmis, ni diffusé sous n'importe quelle forme.



est une marque enregistrée de la société TITAN Umreifungstechnik GmbH & Co.KG.

### 3. Données techniques

#### 3.1. PR 33

- ⊘ **Poids:** 4,35 KG
- ⊘ **Encombrements:** L = 320 mm  
L = 120 mm  
H = 140 mm
- ⊘ **Pression d'air max.:** 6 bar
- ⊘ **Force de serrage:** 8000 N
- ⊘ **Consommation d'air:** 0.6 m<sup>3</sup>/min

---

#### Feuillard acier

- ⊘ **Largeurs de feuillards:** 19, 25, 32 mm
- ⊘ **Épaisseur de feuillard:** 0.8–1,0 mm
- ⊘ **Chapes TITAN:** RSK, RSL



**3.2. DPZ-L**

- ⊘ **Poids:** 4,5 KG
- ⊘ **Encombrements:** L = 340 mm  
L = 150 mm  
H = 285 mm
- ⊘ **Au maximum Pression d'air:** 6 bar
- ⊘ **Fermeture:** chapes
- ⊘ **Chapes TITAN:** RSK, RSL

**Feuillard acier**

---

- ⊘ Largeurs des feuillards: 19, 25, 32 mm

**Qualité normale**

- ⊘ Épaisseur de feuillard: 0.8–1,0 mm
- ⊘ Résistance à la traction: jusqu'à env. 900 N/mm<sup>2</sup>

**Qualité à résistance élevée**

- ⊘ Épaisseur de feuillard: 0.8 mm
- ⊘ Résistance à la traction: jusqu'à env. 1100 N/mm<sup>2</sup>



## 4. Prescriptions de sécurité

### Utilisation conventionnelle

**Cet appareil est destiné au cerclage des produits en emballage ronds (ensembles de profilés, tubes, bobines, etc.).**

Le produit était conçu et construit pour une manipulation sûre au cours du cerclage.

L'appareil est destiné au cerclage avec les bandes d'emballage en acier.



### **Usage injuste possible**

Le cerclage avec la bande en matière plastique n'est pas possible avec cet appareil.

### Normes et spécifications appliquées







Regardez déclaration de conformité CE

### Garantie et responsabilité

**La société TITAN Umreifungstechnik GmbH & Co. KG offre une garantie de 6 mois pour tous les appareils de cerclage vendus par elle. La garantie comprend tous les défauts qui sont à imputer de façon justifiable à la fabrication insuffisante ou aux défauts de matériau.**

#### **Les pièces d'usure sont exclues de la garantie**

Les exigences en matière de garantie et de responsabilité sont exclues, lorsqu'elles sont à imputer à une ou plusieurs causes suivantes :

-  Utilisation de l'appareil peu conventionnelle.
-  Montage, mise en marche, manipulation et maintenance inappropriées de l'appareil.
-  Exploitation de l'appareil en cas de dispositifs de sécurité et de protection irréguliers.
-  La non-observation des avis dans ce mode d'emploi.
-  Les changements de construction arbitraires sur l'appareil.
-  Le contrôle insuffisant des parties d'appareil qui sont soumises à une usure.
-  Les réparations effectuées de manière inappropriée.

Les changements du volume de livraison dans le but d'améliorer le produit restent réservés à tout moment.

La non-observation des conditions de sécurité suivantes ainsi que les erreurs dans la manipulation avec l'appareil peuvent entraîner de graves blessures.

**Informez-vous!**

Lire soigneusement le mode d'emploi avant l'utilisation de l'appareil.

**Protégez-vous!**

Pendant le travail, porter la protection des yeux, du visage et des mains (gants fermés).

**Attention!****La bande saute!**

Si l'on coupe la bande, tenir la partie supérieure et se mettre à l'écart.

**Attention!**

La partie de bande inférieure va sauter.

**Attention!****La bande peut se déchirer!**

La bande peut se déchirer pendant la tension! Ne pas se trouver dans l'axe de la bande. Faites attention à ce qu'aucune autre personne ne se trouve dans la zone de travail.

**Précaution!****Risque d'écrasement!**

Ne pas mettre les doigts dans la zone de roue de tension.

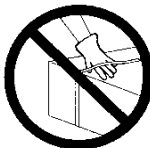
**Précaution!****Cercler uniquement le produit en emballage!**

Au cours du cerclage, aucunes mains et autres parties du corps ne doivent se trouver entre la bande et le produit en emballage.

**Utiliser uniquement les pièces de rechange originales en TITAN!**

L'utilisation d'autres pièces de rechange que celles fabriquées en TITAN exclut la garantie et responsabilité.



N'utilisez qu'un enrouleur équilibreur qui correspond aux conditions de sécurité!





**N'utilisez que les douilles de fermeture originales TITAN!**



**Ne pas dépasser la pression d'air!**

Ne pas dépasser la pression d'air maximale prescrite de 6 bars.



**Utiliser l'accouplement de raccordement original.**

Il est possible d'utiliser uniquement les accouplements de raccordement qui correspondent aux prescriptions de sécurité.



N'utiliser pas de bouteilles à gaz ou des bouteilles à air comprimé!  
L'appareil ne doit être jamais raccordé à une bouteille à gaz ou à air comprimé.



L'utilisation d'une bande non recommandée peut entraîner des déchirures de bande au cours du processus de tension et aux mauvaises qualités de fermeture.

Utilisez uniquement les **produits** correspondants **avec qualité de TITAN!**



Cet appareil ne peut être utilisé que par le personnel qui a été instruit dans la manipulation. Adressez la parole au **conseiller d'emballage en TITAN**, lorsque vous avez des questions à ce sujet.



**Lieu de travail**

Tenez en ordre votre zone de travail. Le désordre dans la zone de travail engendre le risque d'accident. Pendant le cerclage, prêtez attention à une position sûre ainsi qu'à un équilibre impeccable pour éviter un risque de chute. N'utilisez jamais l'appareil dans une position de travail défavorable!



**Maintenance de l'appareil**

Seulement un appareil qui se trouve dans un état impeccable est un appareil sûr. Contrôlez régulièrement l'état de votre appareil en ce qui concerne les pièces défectueuses ou usées. Ne travaillez jamais avec un appareil qui présente des pièces défectueuses ou usées. Les changements sur les appareils sont strictement interdits. La non-observation de cette prescription peut entraîner de graves blessures.

## 5. Mise en service

### 5.1. Branchement d'air

Le branchement d'air ne devra pas se trouver à une distance supérieure à 5 m du lieu d'utilisation du dispositif de cerclage.



**L'appareil ne peut jamais être utilisé sans huile dans le graisseur. Le moteur pneumatique sera dédommagé irrémédiablement.**

**Dans ce cas pas de garantie**

Nous conseillons l'emploi du dispositif d'entretien à deux sorties d'air de la société TITAN.

### 5.2. Vérification avant mise en service

Vérifier les dispositifs et leurs équipements avant chaque nouvelle utilisation quant à leur intégralité et endommagements éventuels. Vérifier la fixation des tuyaux et alimentations en air. N'utilisez que des pièces de rechange originales TITAN en cas de réparation ou remplacement de pièces. (Voir également point 3)

### 5.3. Mise en service

Raccorder les commandes portatives PR 33 et DPZ-L au réseau pneumatique. (Pression d'air 6 bar au max.).

Le brouillard d'huile de l'air comprimé lubrifie le moteur et le cylindre à air comprimé. L'air comprimé parfaitement traité est la condition au bon fonctionnement des dispositifs Ceci ne peut être assuré que par un dispositif d'entretien 3/8" comportant un séparateur d'eau, une soupape réductrice à manomètre et un lubrificateur. Le lubrificateur devra dégager env. 1 goutte d'huile par cerclage. La longueur du tuyau ne devra pas dépasser 5 m. Le diamètre intérieur des tuyaux ne devra pas dépasser 8 mm. Veiller à ce que le tuyau ne forme pas de boucles permettant des accumulations d'huile.

Choix du lubrifiant: Huile de graissage exempte de résines et d'acides ayant une viscosité de 2-4° E à 50°.

**Au maximum 6 bar de pression de service.**



Attention! Aux ruptures de feuilards! Le feillard peut se rompre quand la pression de service dépasse de 6 bar. Les ruptures de feuilards peuvent blesser l'opérateur.

## 6. Manuel d' instruction

1

Dérouler le feuillard de la bobine, l'introduire dans la chape et encercler le paquet avec ce feuillard. Introduire le début du feuillard une seconde fois dans la chape et le plier.

1



2

Prendre le tendeur (PR 33) dans la main droite et l'ouvrir en abaissant le levier. Le glisser ensuite sur le feuillard en acier, de la droite vers la gauche (voir fig.). Lâcher le levier et tendre le feuillard en acier en tournant la valve rotative vers la gauche. La tension souhaitée peut être obtenue en réglant la pression d'air au manomètre du dispositif d'entretien (6,5 bar max.).

2

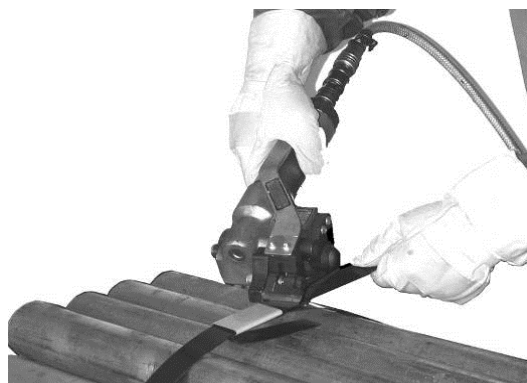

3

Placer la pince de fermeture pneumatique (DPZ-L) sur la chape (voir fig.) et poinçonner la chape en actionnant le levier de fermeture. Le levier de sertissage encliquète automatiquement en même temps. La libération suivra automatiquement après l'encochement de la chape et du feuillard aient été terminés. L'interruption du processus de cerclage est possible à tout moment par l'actionnement de la touche d'arrêt.

3

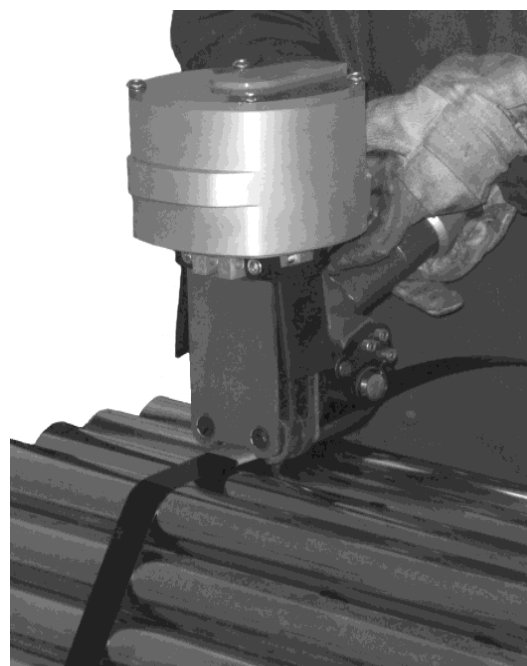

L'alimentation en air ne peut être mise à l'arrêt pendant le procédé de fermeture. (Le tendeur ne dispose pas de blocage automatique)

**4**

Après achèvement de la fermeture, déposer le fermoir et basculer le tendeur vers le haut, voir fig, jusqu'à la rupture du feillard juste avant la chape.

Ici aussi, l'alimentation en air ne peut être mise à l'arrêt.

Couper ensuite l'alimentation en air et séparer à nouveau le tendeur du feillard en poussant sur le levier.

**4****5****Esquisse**

Cheminement du feillard

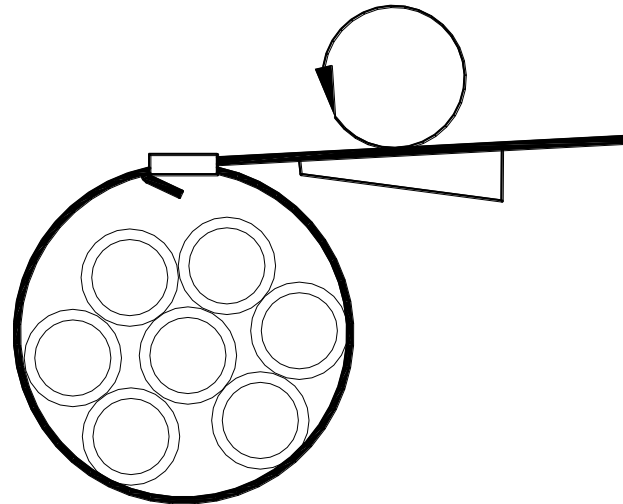
**5**

L'image montre un sertissage correct de feillard.

**Vérifier régulièrement l'état du cerclage:**

- ☑ aux amorces de rupture au niveau de la chape et
- ☑ aux arêtes propres

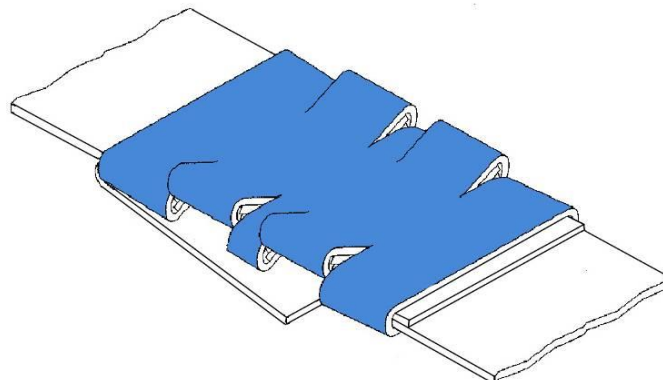

## 7. Maintenance

### 7.1. Remplacement de la roue de

Desserrer les 3 vis de fixation (10) et détacher le flasque palier (9). La roue de tension (42/55) est accessible et peut être enlevée par l'arbre transporteur. Le montage sera effectué en sens inverse.

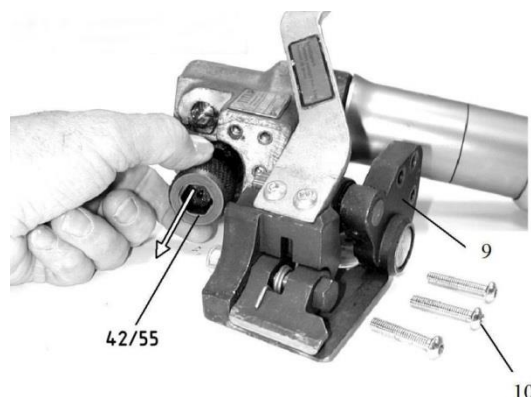

### 7.2. Réglage écart roue de tension–plaque de glissement

Vérifier et régler le cas échéant la distance entre roue (42/55) et plaque de glissement (40) après avoir monté la nouvelle roue de tension. Le réglage s'effectuera par intermédiaire de la vis de réglage (38). Pour ce faire, desserrer le contre-écrou (39). La distance entre roue de tension et plaque de glissement devra être de **0,2 mm**.

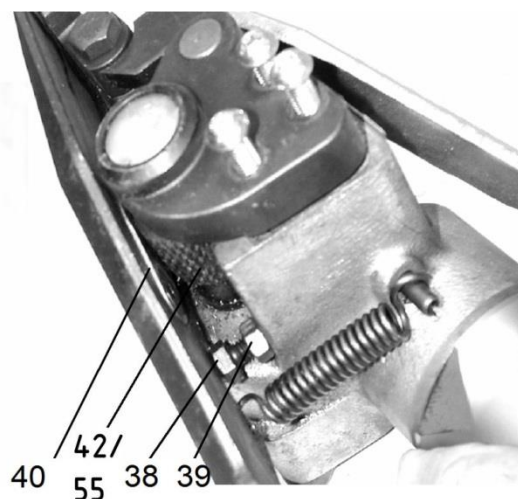

### 7.3. Nettoyage et entretien de

Les salissures et l'abrasion entravent la fonction des dispositifs. En raison de cela, tous les dispositifs devront être nettoyés à l'air comprimé et subir ensuite un traitement de pulvérisation d'huile exempte de résine.

#### Inspection de l'appareil!

**Chaque jour**, effectuez un contrôle visuel de l'extérieur de l'appareil. La détection précoce des pièces endommagées prolonge la durée de vie de l'appareil. Remplacez, **de ce pas**, toutes les pièces endommagées par des pièces de rechange d'origine TITAN.

## 8. Déclaration de conformité

### Déclaration CE de conformité des machines

conformément à la directive 2006/42/CE relative aux machines, Annexe II A

Le fabricant

TITAN Umreifungstechnik GmbH & Co.KG  
Berliner Straße 51-55  
58332 Schwelm

déclare par la présente que le dispositif de fermeture pour feuillard acier décrit ci-après

Type de modèle: DPZ-L  
Numéro de série: 365 001100

**est conforme aux dispositions de directive CE suivantes:**

Directive 2006/42/CE relative aux machines

**Les normes harmonisées, qui ont été utilisées, dont texte est publié au Journal officiel de l'Union européenne:**

*EN ISO 12100-1: 2004*, Sécurité des machines – Notions fondamentales, principes généraux de conception - Partie 1: Terminologie de base, méthodologie

*EN ISO 12100-2: 2004*, Sécurité des machines – Notions fondamentales, principes généraux de conception - Partie 2: Principes techniques

*EN 1010-1:2005* Sécurité des machines – Exigences techniques de sécurité pour la conception et la construction de machines à imprimer et de transformation du papier - Partie 1: Règles générales (Péroraison brouillon 02/2003)

*EN 1010-3: 2002*, Sécurité des machines - Exigences techniques de sécurité pour la conception et la construction de machines à imprimer et de transformation du papier - Partie 3: Machine de fileter

**Une modification non convenue de la machine engendra la perte de validité de cette déclaration.**

La personne autorisée à constituer le dossier technique:

**TITAN Umreifungstechnik GmbH & Co. KG**  
**Berliner Strasse 51-55**  
**58332 Schwelm**

Schwelm, le 09.10.2012



Peter Wilhelm Lenzen  
Président Directeur Général

TITAN Umreifungstechnik  
GmbH & Co. KG  
Sitz der Gesellschaft: Schwelm  
HR A 4724, Amtsgericht Hagen  
USt-Ident.Nr. DE 187983242

Persönlich haftende Gesellschafterin:  
TITAN Umreifungstechnik Verwaltungsgesellschaft  
mbH  
Sitz der Gesellschaft: Schwelm  
HR B 0410, Amtsgericht Hagen  
Geschäftsführer: Peter Wilhelm Lenzen

Commerzbank AG, Iserlohn  
Volksbank Hohenlmburg eG  
Postbank Dortmund  
Kreissparkasse Düsseldorf

BLZ 445 400 22  
BLZ 450 015 24  
BLZ 440 100 46  
BLZ 301 502 00

Kto. 571 256 700  
Kto. 4 046 373 900  
Kto. 004 843 04 63  
Kto. 2 057 453

BIC: COBA DE FF 445  
BIC: GENO DE M1 H1H  
BIC: PRNK DEFF 440  
BIC: WELA DE D1 KSD

IBAN: DE41 4454 0022 0571 2567 00  
IBAN: DE32 4506 1524 4046 3739 00  
IBAN: DE52 4401 0046 0048 4304 63  
IBAN: DE40 3015 0200 0002 0574 53

**Déclaration CE de conformité des machines**

conformément à la directive 2006/42/CE relative aux machines, Annexe II A

Le fabricant

TITAN Umreifungstechnik GmbH & Co.KG  
 Berliner Straße 51-55  
 58332 Schwelm

déclare par la présente que le tendeur pneumatique pour feuillard acier décrit ci-après

Type de modèle: PR 33  
 Numéro de série: 454 517900

**est conforme aux dispositions de directive CE suivantes:**

Directive 2006/42/CE relative aux machines

**Les normes harmonisées, qui ont été utilisées, dont texte est publié au Journal officiel de l'Union européenne:**

- EN ISO 12100-1: 2004*, Sécurité des machines – Notions fondamentales, principes généraux de conception - Partie 1: Terminologie de base, méthodologie
- EN ISO 12100-2: 2004*, Sécurité des machines – Notions fondamentales, principes généraux de conception - Partie 2: Principes techniques
- EN 1010-1:2005* Sécurité des machines – Exigences techniques de sécurité pour la conception et la construction de machines à imprimer et de transformation du papier - Partie 1: Règles générales (Péroraison brouillon 02/2003)
- EN 1010-3: 2002*, Sécurité des machines - Exigences techniques de sécurité pour la conception et la construction de machines à imprimer et de transformation du papier - Partie 3: Machine de fileter

**Une modification non convenue de la machine engendra la perte de validité de cette déclaration.**

La personne autorisée à constituer le dossier technique:

**TITAN Umreifungstechnik GmbH & Co. KG**  
**Berliner Strasse 51-55**  
**58332 Schwelm**

Schwelm, le 17.02.2010

Peter Wilhelm Lenzen jr.  
 Président Directeur Général

TITAN Umreifungstechnik  
 GmbH & Co.KG  
 Sitz der Gesellschaft: Schwelm  
 HR A 4724, Amtsgericht Hagen  
 USt-Ident.Nr. DE 187983242

Persönlich haftende Gesellschafterin:  
 TITAN Umreifungstechnik  
 Verwaltungsgesellschaft mbH  
 Sitz der Gesellschaft: Schwelm  
 HR B 6416, Amtsgericht Hagen  
 Geschäftsführer: Peter Wilhelm Lenzen jr.

Commerzbank AG, Iserlohn  
 Volksbank Hohenlimburg eG  
 National-Bank, Essen  
 Fortis Bank, Köln

BLZ 445 400 22  
 BLZ 450 615 24  
 BLZ 360 200 30  
 BLZ 370 106 00

Kto. 571256700  
 Kto. 4046373900  
 Kto. 8500361  
 Kto. 1096011178

BIC(SWIFT): COBADEFF445  
 BIC(SWIFT): GENODEM1HHF  
 BIC(SWIFT): NBAGDE33  
 BIC(SWIFT): GEBADE33

IBAN: DE41 44540022 0571256700  
 IBAN: DE32 45061524 4046373900  
 IBAN: DE43 36020030 0008506361  
 IBAN: DE22 37010600 1096011178

## 9. Listes des pièces de rechange

### 9.1. Dessin éclaté PR 33

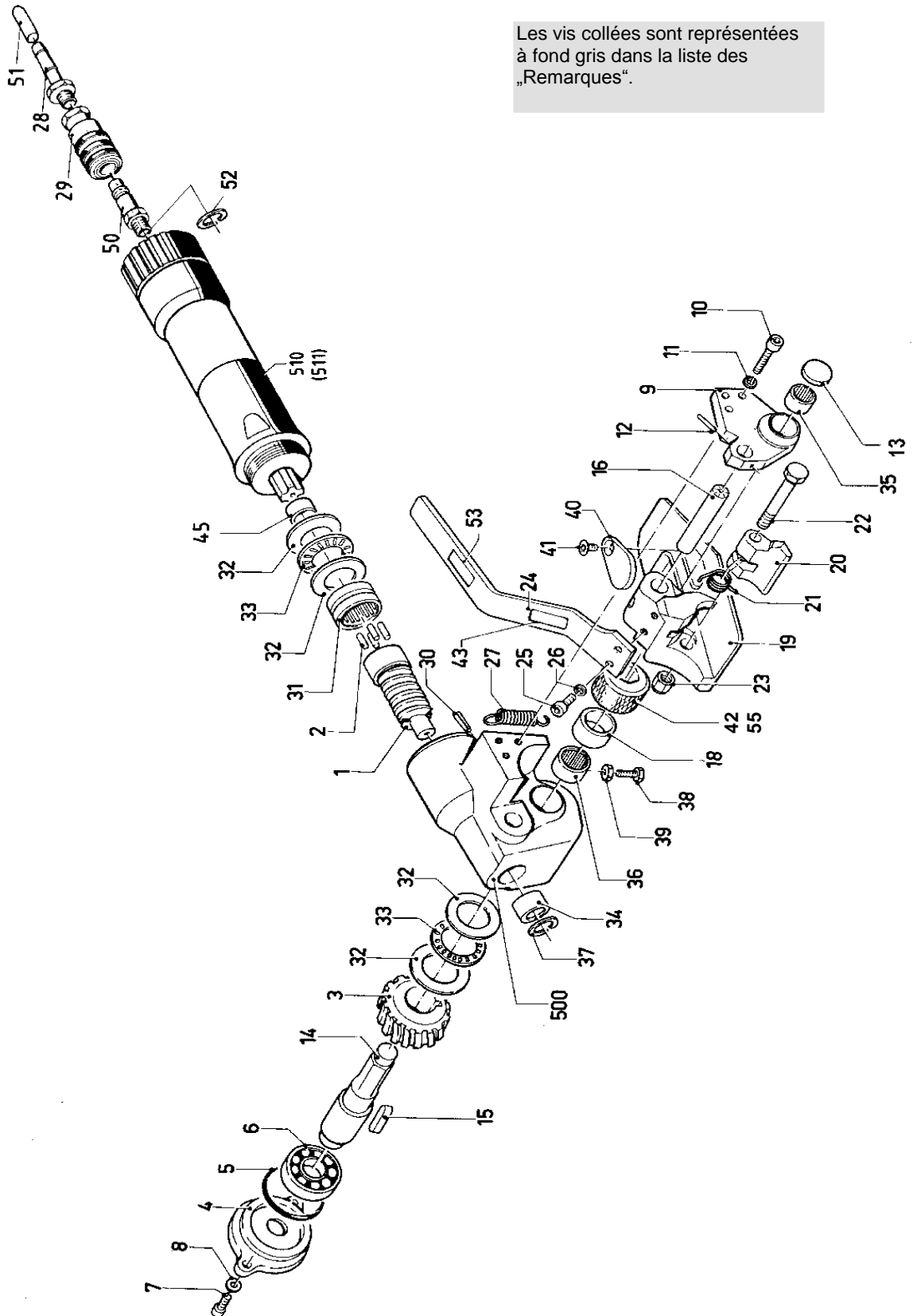



## 9.2. Liste des pièces de rechange PR 33

Pos.	Nr. code.	Dénomination	Dimension	Pc.	Remarque
1	4545179 - 1	<b>Vis</b>		1	
2	4545179 - 2	Goupille cylindrique	4m6 x 12	4	
3	4545179 - 3	<b>Roue à vis sans fin</b>		1	
4	4545179 - 4	<b>Couvercle d'engrenage</b>		1	
5	4545179 - 5	Joint torique	45 x 1,5 Larg.	1	
6	4545179 - 6	Roulement rainuré à billes	16003	1	
7	4545179 - 7	Vis à tête cylindrique	M6 x 16	3	Loctite 242
8	4545179 - 8	Rondelle frein	S6	3	
9	4545179 - 9	<b>Flasque palier</b>		1	
10	4545179 - 10	Vis à tête cylindrique	M6 x 25	3	Loctite 242
11	4545179 - 11	Rondelle frein	S6	3	
12	4545179 - 12	Chape de serrage	3 x 20	1	
13	4545179 - 13	Disque obturateur	20	1	
14	4545179 - 14	<b>Arbre de transport</b>		1	
15	4545179 - 15	Ressort d'ajustement	A6 x 6 x 20	1	
16	4545179 - 16	<b>Boulon d'articulation</b>		1	
18	4545179 - 18	<b>Bague d'entretoise</b>		1	
19	4545179 - 19	<b>Élément de serrage</b>		1	
20	4545179 - 20	<b>Listeau pliable</b>		1	
21	4545179 - 21	Ressort de torsion		1	
22	4545179 - 22	Vis d'ajustement	M8 x 55	1	
23	4545179 - 23	Écrou	M8	1	
24	4545179 - 24	<b>Poignée</b>		1	
25	4545179 - 25	Vis à tête cylindrique	M6 x 12	2	Loctite 242
26	4545179 - 26	Rondelle frein	S6	2	
27	4545179 - 27	Ressort de traction		1	
28	4545179 - 28	Douille	G 3/8" PK 9	1	Loctite 242
29	4545179 - 29	Raccord rapide	ARO	1	
30	4545179 - 30	Chape de serrage	5 x 24	1	
31	4545179 - 31	Roulement à aiguilles	NK 2616	1	
32	4545179 - 32	Disque de butée	WS 81104	4	
33	4545179 - 33	Couronne axiale à aiguilles	AXK 2035	2	
34	4545179 - 34	Douille à aiguilles	DLF 1212	1	
35	4545179 - 35	Douille à aiguilles	DL 1312	1	
36	4545179 - 36	Douille à aiguilles	DLH 1816	1	
37	4545179 - 37	Bague de sécurité	18 x 1	1	
38	4545179 - 38	Vis à tête hexagonale	M6 x 20	1	
39	4545179 - 39	Écrou	M6	1	
40	4545179 - 40	<b>Plaque de glissement</b>		1	
41	4545179 - 41	Vis à tête fraisée	M6 x 10	1	
42	4545179 - 42	<b>Roue de tension</b>		1	
43	4545179 - 43	Plaque signalétique		1	
44	4545179 - 44	Clou à encoche		2	
45	4545179 - 45	Boîte de centrage		1	
46	4545179 - 46	<b>Douille rotative</b>	444392	1	
50	4545179 - 50	Fiche de prise de courant	ARO	1	Loctite 242

**V** = Verschleißteil, wearing part, pièce d' usure      **B** = bei Bedarf, if necessary, Au besoin  
**R** = Austauschteil, Replacement parts, Pièces d'échange      **O** = option, option, option  
**I** = Erstausrüstung, initial equipment, équipement initial

Pos.	Nr. code.	Dénomination	Dimension	Pièces	Remarque
51	4545179 - 51	Bouchon plongeur	D – 11 x 20	1	
<b>52</b>	<b>4545179 - 52</b>	<b>Disque d'entretoise</b>		<b>1</b>	
53	4545179 - 53	Flasque de pression de service		1	
55	4545179 – 55	roue de tension (HT)		1	I
<b>500</b>	<b>4545179 - 500</b>	<b>Carter d'engrenage</b>		<b>1</b>	
510	4545179 - 510	Moteur pneumatique	520G5 RDS	1	
511	4545179 - 511	Moteur pneumatique	520G5 RDS	1	R
<b>V</b> = Verschleißteil, wearing part, pièce d' usure <b>B</b> = bei Bedarf, if necessary, Au besoin <b>R</b> = Austauschteil, Replacement parts, Pièces d'échange <b>O</b> = option, option, option <b>I</b> = Erstausrüstung, initial equipment, équipement initial					

**9.3. Dessin éclaté DPZ-L**

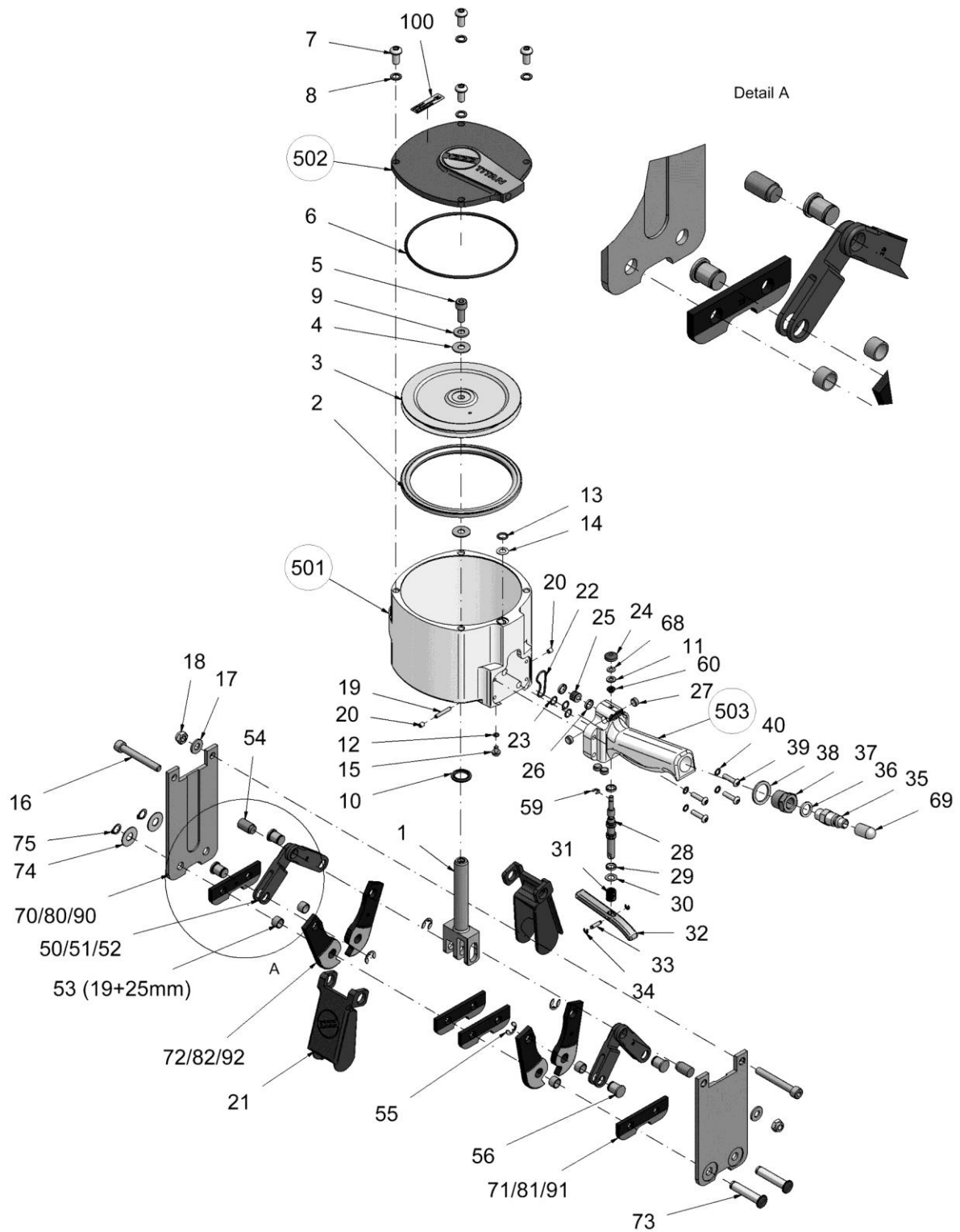

Les vis collées sont représentées à fond gris dans la liste des „Remarques“

#### 9.4. Liste des pièces de rechange DPZ-L

Pos.	no. de commande	Dénomination	Dimension	Pc.	Remarque
<b>1</b>	<b>3650011 – 1</b>	<b>Tige de Piston</b>		<b>1</b>	<b>V</b>
2	3650011 – 2	Turcon-Glyd Ring	PT 0301400	1	
<b>3</b>	<b>3650011 – 3</b>	<b>Piston</b>		<b>1</b>	
4	3650011 – 4	Rondelle axiale	AS821	2	
5	3650011 – 5	Vis à tête cylindrique	M8 x 20	1	
6	3650011 – 6	Joint torique	125 x 3	1	
7	3650011 – 7	Vis à tête cylindrique bombée	M8 x 16	4	
8	3650011 – 8	Rondelle d'arrêt	S8	4	
9	3650011 – 9	Rondelle élastique bombée	8	1	
10	3650011 – 10	Turcon-Glyd Ring	RT 0100160	1	
11	3650011 – 11	Rondelle élastique bombée	5		
12	3650011 – 12	Joint torique	4 x 1,5	1	
13	3650011 – 13	Joint torique	9 x 2	1	
14	3650011 – 14	Rondelle d'ajustage	8 x 14 x 0,5	1	
<b>15</b>	<b>3650011 – 15</b>	<b>Pilon de débranchement</b>		<b>1</b>	<b>V</b>
16	3650011 – 16	Vis à tête cylindrique	M8 x 55	2	
17	3650011 – 17	Rondelle	8,4	2	
18	3650011 – 18	Écrou	M8	2	
19	3650011 – 19	Goupille cylindrique	4m6 x 24	1	
20	3650011 – 20	Tige filetée	M5 x 6	2	Loctite 242
<b>21</b>	<b>3650011 – 21</b>	<b>Étui caoutchouc</b>		<b>2</b>	
22	3650011 – 22	Joint torique	25 x 2	1	
23	3650011 – 23	Joint torique	8 x 1,5	3	
<b>24</b>	<b>3650011 – 24</b>	<b>Bouton du stop</b>		<b>1</b>	<b>Loctite 242</b>
<b>25</b>	<b>3650011 – 25</b>	<b>Pilon de sécurité</b>		<b>1</b>	
26	3650011 – 26	Turcon-Glyd Ring	PT 0000120	2	
27	3650011 – 27	Silencieux	SD 18 F	4	Loctite 242
<b>28</b>	<b>3650011 – 28</b>	<b>Poussoir de soupape</b>		<b>1</b>	
29	3650011 – 29	Turcon-Glyd Ring	PT 0000120	2	
30	3650011 – 30	Rondelle d'ajustage	8 x 14 x 0,5	1	
31	3650011 – 31	Ressort de pression	D 180 - O	1	
<b>32</b>	<b>3650011 – 32</b>	<b>Sorbonne éclisse</b>		<b>1</b>	
<b>33</b>	<b>3650011 – 33</b>	<b>Goupille cylindrique</b>		<b>1</b>	
34	3650011 – 34	Rondelle d'arrêt	3,2	2	
35	3650011 – 35	Raccord fileté	G ¼"	1	
36	3650011 – 36	Bague d'étanchéité	¼"	1	
37	3650011 – 37	Réduction	½" – ¼"	1	
38	3650011 – 38	Bague d'étanchéité	½"	1	
39	3650011 – 39	Vis à tête cylindrique bombée	M5 x 20	4	
40	3650011 – 40	Rondelle d'arrêt	S5	4	
<b>V</b> = Verschleißteil, wearing part, pièce d' usure <b>R</b> = Austauschteil, Replacement parts, Pièces d'échange <b>I</b> = Erstausrüstung, initial equipment, équipement initial <b>B</b> = bei Bedarf, if necessary, Au besoin <b>O</b> = option, option, option					

Pos.	no. de commande	Dénomination	Dimension	Pc.	Remarque
50	3650011 – 50	Levier de déviation 19mm		4	
51	3650011 – 51	Levier de déviation 25mm		4	
52	3650011 – 52	Levier de déviation 32mm		4	
53	3650011 – 53	Douille de filière		4	seulement 19+25mm
54	3650011 – 54	Boulon de fourchette		2	
55	3650011 – 55	Rondelle d'arrêt	8	8	
56	3650011 – 56	Boulon de déviation		4	
59	3650011 – 59	Rondelle d'arrêt	3,2	1	
60	3650011 – 60	Roulement coulissant	0506-035	1	
68	3650011 – 68	Rondelle d'ajustage	5 x 10 x 0,5	1	
69	3650011 – 69	Bouchon plongeur		1	
70	3650011 – 70	Plaque callatérale 32mm		2	V
71	3650011 – 71	Lame d'entaillage 32mm		4	V
72	3650011 – 72	Filière 32mm		4	V
73	3650011 – 73	Boulon de filière		2	
74	3650011 – 74	Rondelle axiale	AS 1024	2	
75	3650011 – 75	Circlip	10x1	2	
80	3650011 – 80	Plaque callatérale 25mm		2	V
81	3650011 – 81	Lame d'entaillage 25mm		4	V
82	3650011 – 82	Filière 25mm		4	V
90	3650011 – 90	Plaque callatérale 19mm		2	V
91	3650011 – 91	Lame d'entaillage 19mm		4	V
92	3650011 – 92	Filière 19mm		4	V
100	3650011 - 100	Flasque de pression de service		1	
501	3650011 – 501	Cylindre, complet		1	Inkl. Pos. 10 u. 12
502	3650011 – 502	Bouchon, complet		1	
503	3650011 – 503	Poignée complet		1	

V = Verschleißteil, wearing part, pièce d' usure  
R = Austauschteil, Replacement parts, Pièces d'échange  
I = Erstausrüstung, initial equipment, équipement initial

B = bei Bedarf, if necessary, Au besoin  
O = option, option, option

**Bestellformular / Order form / Formulaire de commande**

TITAN Umreifungstechnik GmbH & Co. KG  
 Ersatzteilservice / Spare parts service / Service des pièces de rechange  
 Berliner Str. 51–55  
 D-58332 Schwelm

**FAX: +49 (2336) 808-208**

Pos.	Bestell-Nr. Order No. N° de commande	Benennung	Description	Dénomination	St. Pcs. Pc.
1	4545179 - 1	Schnecke			1
↑ Beispiel ↑ / ↑ Example ↑ / ↑ Exemple ↑					

Bitte entsprechende Bandbreite ankreuzen Please tick off the relevant strap width desired Veuillez cocher la largeur de feuillard adéquate		
19 mm <input type="checkbox"/>	25 mm <input type="checkbox"/>	32 mm <input type="checkbox"/>

<b>Firma / Company / Société</b>	
<b>Kontaktperson / Contact person / Personne de contact</b>	
<b>Straße / Street / Rue</b>	
<b>PLZ, Ort / Zip code, place / Code postal, ville</b>	
<b>Telefon / Phone / Téléphone</b>	
<b>Fax, E-Mail</b>	

Datum, Date, Date

Unterschrift, Signature, Signature

<b>Das TITAN Gesamtprogramm</b>	<b>The TITAN range of products</b>	<b>La gamme de produits TITAN</b>
<b>Umreifungsgeräte</b> für Stahl- und Kunststoffband	<b>Strapping tools</b> for steel and plastic strap	<b>Appareils de cerclage</b> pour feuillard d'acier et plastique
<b>Umreifungsmaschinen und Aggregate</b> für Stahl- und Kunststoffband	<b>Strapping machines and aggregates</b> for steel and plastic strap	<b>Machines et têtes de cerclage</b> Pour feuillard d'acier et plastique
<b>Ballenumreifungssysteme</b> für Stahl- und Kunststoffband	<b>Baling systems</b> for steel and plastic strap	<b>Systèmes de cerclage de balles</b> Pour feuillard d'acier et plastique
<b>Crimpsysteme</b>	<b>Crimp systems</b>	<b>Systèmes crimp</b>
<b>Stanzverbinder</b>	<b>Strip joining devices</b>	<b>Système d'agrafage de bobines</b>
<b>Verpackungsband</b> aus Stahl- und Kunststoffband	<b>Strapping</b> Steel and plastic strap	<b>Feuillard d'emballage</b> Acier et plastique
<b>Verschlussdüsen</b>	<b>Seals</b>	<b>Chapes</b>
<b>Zubehör</b>	<b>Accessories</b>	<b>Accessoires</b>
		<p>TITAN Umreifungstechnik GmbH &amp; Co. KG Postfach 440, 58317 Schwelm Berliner Straße 51-55, 58332 Schwelm Telefon: +49 (0) 23 36 / 8 08-0 Telefax: +49 (0) 23 36 / 8 08-208 E-Mail: info@titan-schwelm.de www.titan-schwelm.de</p> <p><b>Technische Änderungen vorbehalten</b> <b>Subject to technical alterations</b> <b>Sous réserve de modifications</b> <b>techniques</b></p>